

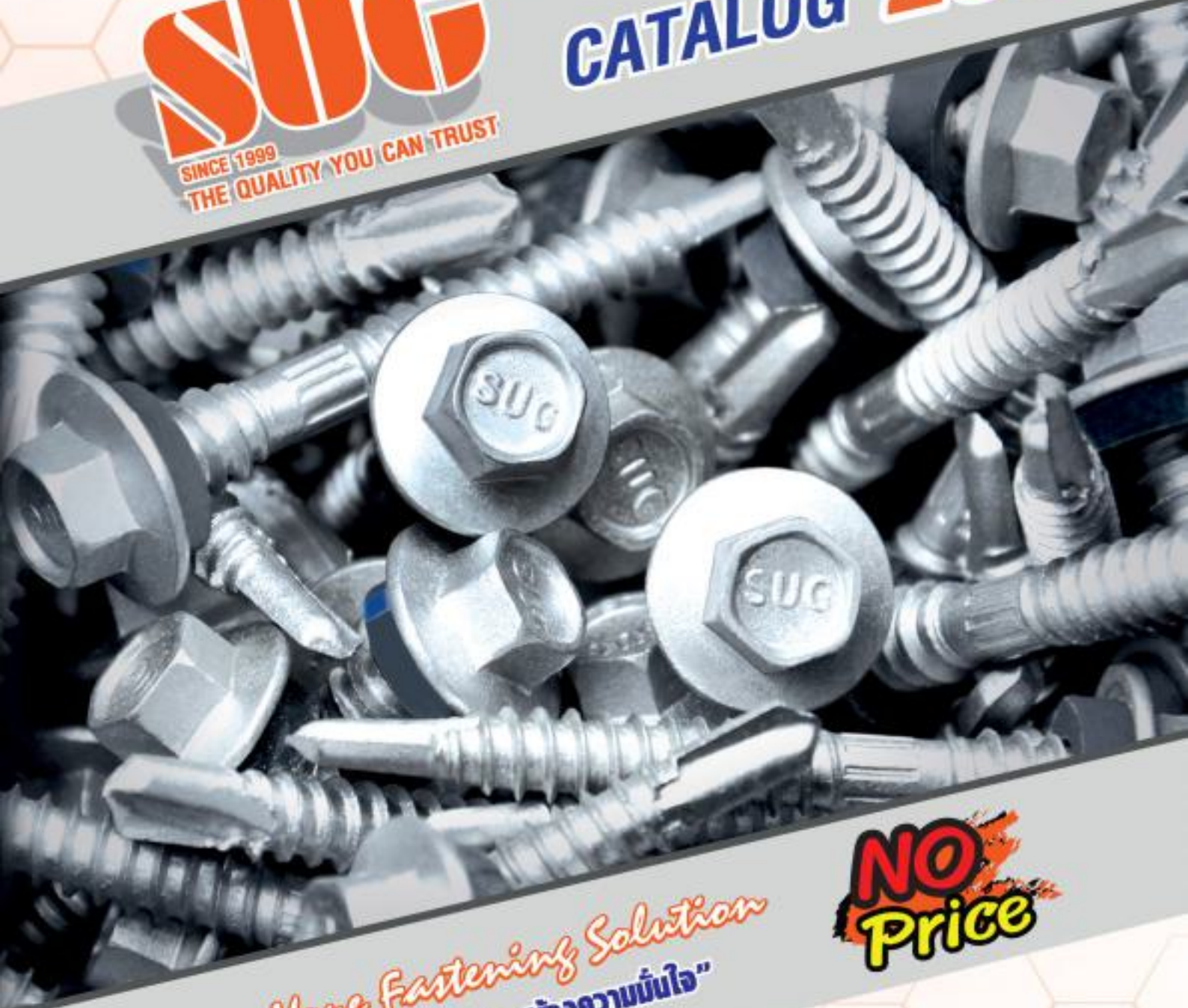

SINCE 1999

THE QUALITY YOU CAN TRUST

CATALOG 2021



Your Fastening Solution
"ก๊ตสฤททศว ลร้จคควมท้ใจ"

**NO
Price**



www.sugbolts-nuts.com



IOREX[®]



บริษัท สยาม ยูเนียน โกลด์ แทรคดิ่ง จำกัด ดำเนินธุรกิจ ผลิต นำเข้า-ส่งออก จัดจำหน่าย สกรู-น็อต และ สลักกัณฑ์ทุกชนิด ครอบคลุมการใช้งานทุกประเภท วัสดุ สกรู-น็อต ตามมาตรฐาน DIN, JIS, BS, ASME, ANSI, IFI, ISO นอกจากนี้ บริษัทยังมีความเชี่ยวชาญด้านสกรูปลายส่วน สำหรับระบบยึด โครงหลังคาทั้งระบบ หลังคากระเบื้องลอนคู่ หลังคาซีแพ็คโมเนีย หลังคาเหล็กนัทลิตซ์ ระบบโครงเคร่า ฝ้าเพดาน ฯลฯ ด้วยประสบการณ์ในวงการสลักกัณฑ์ ของผู้บริหารกว่า 30 ปี บริษัทมีความเชี่ยวชาญในการควบคุมคุณภาพสินค้าคัสตอมให้ได้ตามมาตรฐาน และยังคงมุ่งมั่นพัฒนาวัตกรรมใหม่ๆ ให้แก่สินค้า เพราะความพึงพอใจของลูกค้า คือสิ่งสำคัญที่สุดสำหรับเรา ดังวิสัยทัศน์ของผู้บริหารที่ว่า **"คิดสรรทุกตัว สร้างความมั่นใจ"**

Your Fastening Solution

"We are screw manufacturer"

"เราคือ ผู้ผลิตสกรูปลายส่วน สกรูแข็ง มิลค่า มิลขาว"



SIAM UNION GOLD TRADING CO.,LTD supply various kind of fasteners included Screws, Bolts, Nuts, Washers, Anchors, and others according to DIN, JIN, BS, ASME, ANSI, IFI and ISO standards. We have been leading supplier of High Quality Self Drilling Screw serving Roong, Siding and Ceiling Industries, Metal Sheet Roong, Fiber Cement Corrugated Sheet, Concrete RoofTile, Fiber Cement Wood Siding, Gypsum Board, and so on. With 30 years experience in Fasteners business, "S.U.G" keep improving quality control and service to ensure client satisfaction as CEO vision " Finest Quality Control, Build Client Trust"



Official LineID : @sugbolts
Official page : facebook.com/sugbolt

โทรสาร : 02-420-6734-6
โทร : 02-420-6785-6



www.sugbolts-nuts.com
mastersug@sugbolts-nuts.com

Product Knowledge Training

การฝึกอบรมความรู้เกี่ยวกับผลิตภัณฑ์



Marketing Activities

กิจกรรมทางการตลาด

Your Fastening Solution





เอส ยู จี

บริษัท สยาม ยูเนียน โกลด์ แทรดดิ้ง จำกัด
SIAM UNION GOLD TRADING CO.,LTD.

สินค้าสมนาคุณพิเศษ
Courtesy Product



Your Fastening Solution

S



A

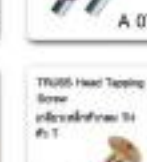
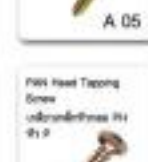

เอส ยู จี

"คิดสรรทุกตัว สร้างความมั่นใจ"





เอส ยู จี

"กิตติกรรมคุณ สร้างความมั่นใจ"



<p>Flat Head Screws สกรูหัวแบน</p>  <p>A 26</p>	<p>Hex Washer-Head สกรูหัวแป้นหัวแป้น</p>  <p>A 27</p>	<p>Hex Screws สกรูหัวแป้น</p>  <p>A 28</p>	<p>Flat Head Hex With Flat And Spring Washer สกรูหัวแบนหัวแป้น หัวแป้น</p>  <p>A 29</p>	<p>Close Type Head Cut Thread Flat-Head Screws สกรูหัวแบนหัวแป้น T + BT</p>  <p>A 30</p>	<p>Close Pin Head Cut Thread Flat-Head Screws สกรูหัวแป้นหัวแป้น T + BT</p>  <p>A 31</p>
<p>Close Type Head Cut Thread Hex-Head Screws สกรูหัวแป้นหัวแป้น T + B</p>  <p>A 32</p>	<p>Wing Screws สกรูปีก</p>  <p>A 33</p>	<p>Wing Screws สกรูปีก</p>  <p>A 34</p>	<p>Thumb Screws สกรูหัวแป้น</p>  <p>A 35</p>	<p>Hexagon Range Bolts สกรูหัวแป้น</p>  <p>A 36</p>	<p>Hex Flat Head Screws สกรูหัวแป้น</p>  <p>A 37</p>
<p>Round Head Square Neck สกรูหัวแป้นหัวแป้น</p>  <p>A 38</p>	<p>Self-Tapping Screws สกรูหัวแป้น</p>  <p>A 39</p>	<p>Screws for Green Machinery สกรูหัวแป้น</p>  <p>A 40</p>	<p>Track Bolt Bolts สกรูหัวแป้น</p>  <p>A 41</p>	<p>Wheel Bolts สกรูหัวแป้น</p>  <p>A 42</p>	<p>Cutting Edge Bolts สกรูหัวแป้น</p>  <p>A 43</p>
<p>Hex Bolts สกรูหัวแป้น</p>  <p>A 44</p>	<p>Hex Washer Bolts สกรูหัวแป้น</p>  <p>A 45</p>	<p>Pin Bolt Screws สกรูหัวแป้น</p>  <p>A 46</p>	<p>Special Screws สกรูหัวแป้น</p>  <p>A 47</p>	<p>Self-Drinking Bolt สกรูหัวแป้น</p>  <p>A 48</p>	<p>Self-Drinking Bolt สกรูหัวแป้น</p>  <p>A 49</p>
<p>Hex Bolt สกรูหัวแป้น</p>  <p>A 50</p>	<p>Hex Screws สกรูหัวแป้น</p>  <p>A 51</p>	<p>Self-Drinking Bolts สกรูหัวแป้น</p>  <p>A 52</p>	<p>Eye Bolts สกรูหัวแป้น</p>  <p>A 53</p>	<p>Endless Eye Bolts สกรูหัวแป้น</p>  <p>A 54</p>	<p>Hook Bolts สกรูหัวแป้น / m</p>  <p>A 55</p>
<p>Self-Drinking Bolts สกรูหัวแป้น</p>  <p>A 56</p>	<p>Square Threaded Nut สกรูหัวแป้น</p>  <p>A 57</p>	<p>Self-Center Pin สกรูหัวแป้น</p>  <p>A 58</p>	<p>Steel Pin สกรูหัวแป้น</p>  <p>A 59</p>	<p>Parallel Pin สกรูหัวแป้น</p>  <p>A 60</p>	<p>Spring Pin สกรูหัวแป้น</p>  <p>A 61</p>
<p>Z-Bolts สกรูหัวแป้น</p>  <p>A 62</p>	<p>U-Bolts สกรูหัวแป้น</p>  <p>A 63</p>	<p>Wire Clamp Y2 สกรูหัวแป้น</p>  <p>A 64</p>	<p>Wire Clamp สกรูหัวแป้น</p>  <p>A 65</p>	<p>Wire Clamp สกรูหัวแป้น</p>  <p>A 66</p>	<p>Wire Clamp สกรูหัวแป้น</p>  <p>A 67</p>
<p>Wire Clamp สกรูหัวแป้น</p>  <p>A 68</p>	<p>Wire Clamp สกรูหัวแป้น</p>  <p>A 69</p>	<p>Wire Clamp สกรูหัวแป้น</p>  <p>A 70</p>	<p>Grease Valve สกรูหัวแป้น</p>  <p>A 71</p>	<p>Pin Bolt สกรูหัวแป้น</p>  <p>A 72</p>	<p>Push Spring สกรูหัวแป้น</p>  <p>A 73</p>
<p>Push Spring สกรูหัวแป้น</p>  <p>A 74</p>	<p>LS 100 สกรูหัวแป้น</p>  <p>A 75</p>	<p>VM 100 สกรูหัวแป้น</p>  <p>A 76</p>	<p>VM 111 สกรูหัวแป้น</p>  <p>A 77</p>	<p>Knob Bolt CH 11 สกรูหัวแป้น</p>  <p>A 78</p>	<p>Pusher Screw สกรูหัวแป้น</p>  <p>A 79</p>
<p>Knob Screw T8 สกรูหัวแป้น</p>  <p>A 80</p>	<p>Knob Screw 100 สกรูหัวแป้น</p>  <p>A 81</p>	<p>Pin Bolt สกรูหัวแป้น</p>  <p>A 82</p>	<p>Pin Bolt สกรูหัวแป้น</p>  <p>A 83</p>	<p>Pin Bolt สกรูหัวแป้น</p>  <p>A 84</p>	<p>Pin Bolt สกรูหัวแป้น</p>  <p>A 85</p>
<p>Pin Bolt สกรูหัวแป้น</p>  <p>A 86</p>	<p>Pin Bolt สกรูหัวแป้น</p>  <p>A 87</p>	<p>Pin Bolt สกรูหัวแป้น</p>  <p>A 88</p>	<p>Pin Bolt สกรูหัวแป้น</p>  <p>A 89</p>	<p>Pin Bolt สกรูหัวแป้น</p>  <p>A 90</p>	<p>Pin Bolt สกรูหัวแป้น</p>  <p>A 91</p>



เอส ยู จี

"คิดสรรทุกตัว สร้างความมั่นใจ"

 Blind Nut ฝาปิดรู A 82	 Flat Nut รูแบน A 83	 Flare Nut รูบาน A 84		 Ring Cap Lock Nut รูวงฝาปิดรู B 01	 Wing Nut รูปีก B 02
 Hex Dorned Cap Nut รูหกเหลี่ยมฝาปิดรู B 03	 Hex Dorned Cap Nut รูหกเหลี่ยมฝาปิดรู B 04	 Hex Dorned Cap Nut รูหกเหลี่ยมฝาปิดรู B 05	 Wing Nut รูปีก B 06	 Wing Nut รูปีก B 07	 Wing Nut รูปีก B 08
 Square Weld Nut รูสี่เหลี่ยมเชื่อม B 09	 Hex Weld Nut รูหกเหลี่ยมเชื่อม B 10	 Eye Nut รูตา B 11	 U Lock Nut รู U B 12	 Hex Flange Nut 1/2 รูหกเหลี่ยมแหวน 1/2 B 13	 Hex Flange Nut 1/2 รูหกเหลี่ยมแหวน 1/2 B 14
 Cap Nut รูฝาปิด B 15	 Flare Nut รูบาน B 16	 Hex Cap Nut รูหกเหลี่ยมฝาปิด B 17	 Pipe Nut 2N รูท่อน 2N B 18	 Hex Nut 88 รูหกเหลี่ยม 88 B 19	 Pipe Nut 1/2 รูท่อน 1/2 B 20
 Lock Nut รูล็อค B 21	 Castle Nut รูปราศ B 22	 Long Hex Nut 2N รูหกเหลี่ยมยาว 2N B 23	 Heavy Lock Nut 1/2 รูล็อคหนัก 1/2 B 24	 Self-Locking Counter Nut รูล็อคตัวเอง B 25	 Square Nut รูสี่เหลี่ยม B 26
 Square Nut With One Mark รูสี่เหลี่ยม B 27	 Spring Nut รูสปริง B 28	 Self-Locking External Nut รูล็อคตัวเองนอก B 29	 Circle External Nut รูวงนอก B 30	 Plate Nut P-Type รูแผ่น P B 31	 Self-Locking External Nut รูล็อคตัวเองนอก B 32
 Countersunk Serrated Lock Washer รูสปริงหัวตื้น B 33	 Serrated Lock Washer External Tooth รูสปริงหัวสูง B 34	 Serrated Lock Washer External Tooth รูสปริงหัวสูง B 35	 External Toothed Lock Washer รูสปริงหัวสูง B 36	 External Toothed Lock Washer รูสปริงหัวสูง B 37	 External Toothed Lock Washer รูสปริงหัวสูง B 38
 Copper Washers รูสปริงทองแดง B 39	 Flare Washers รูสปริงบาน B 40	 U-Type Ring รู U B 41	 E-Rings รู E B 42	 Crescent Ring รูจันทร์เสี้ยว B 43	 Dip Type Retain Ring รูสปริงหัวสูงนอก B 44
 Ht. Retaining Ring รูสปริงหัวสูง B 45	 Ht. Retaining Ring รูสปริงหัวสูง B 46	 Spring Lock Washer 2N รูสปริงหัวสูง - ยาว B 47	 Spring Lock Washer 8K รูสปริงหัวสูง - 8 B 48	 Spring Lock Washer Y2 รูสปริงหัวสูง - Y2 B 49	 Square Washers รูสปริงสี่เหลี่ยม B 50
 Flare Washers 2N รูสปริงหัวสูง ยาว B 51	 Flare Washers 8K รูสปริงหัวสูง 8 B 52	 Flare Washers Y2 รูสปริงหัวสูง Y2 B 53		 Anchor Stud รูสกรู P 01	 Anchor Stud รูสกรู P 02
 Anti Chemical Anchor รูสกรูเคมี P 03	 Anti Chemical Anchor รูสกรูเคมี P 04	 AY Plug รู AY P 05	 AY Plug รู AY P 06	 Set Anchor รู AY P 07	 Stave Anchor รู AY P 08









































































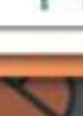

เอส ยู ซี

"กิตติกรรมคุณ สร้างความมั่นใจ"



Stainless Steel Anchor รุ่น STS  P 09	Stainless Wedge Anchor รุ่น SWD  P 10	Wedge Anchor รุ่น WA  P 11	Toggle Wing Anchor รุ่น TW  P 12	Concrete Insert Anchor รุ่น CI  P 13	Cut Anchor รุ่น CA  P 14
Drilling Anchor รุ่น DA  P 15	Drop-In Anchor รุ่น DI  P 16	Stainless Drop-In Anchor รุ่น DS  P 17	Four-Strut Anchor รุ่น FS  P 18	Double Anchor รุ่น DB  P 19	Plastic Wall Plug Anchor รุ่น WP 40  P 20
Plastic Wall Plug Anchor รุ่น WP 30  P 21	Plastic Wall Plug Anchor รุ่น WP 10  P 22	Upperm Anchor รุ่น UA 000  P 23	Upperm Anchor รุ่น UA 010  P 24	Upperm Anchor รุ่น UA 010-1  P 25	Upperm Anchor รุ่น UA 000  P 26
Hammer Drive Anchor รุ่น HD  P 27	HT Anchor รุ่น HA  P 28	Halfen Wall Anchor รุ่น HW  P 29	Hi-Press Anchor รุ่น HP  P 30	Hyton Frame Anchor รุ่น HF  P 31	Meta Frame Anchor รุ่น MF  P 32
MS-Hyton Wall Anchor รุ่น MS  P 33	MF-Hyton Wall Anchor รุ่น MF  P 34	MS-Hyton Wall Anchor รุ่น MS  P 35			
					
					
					
					
					
					
					

สารบัญ INDEX



A	สกรูปลายสว่าน	หน้า	C	อุปกรณ์เสริม ACCESSORIES	หน้า
	<p>สกรูยึดหลังคากระเบื้อง แอสเบสติก</p> <p>SELF DRILLING SCREW : ASBESTOS CEMENT CORRUGATED SHEET</p> <p>สกรูยึดหลังคากระเบื้อง ไฟเบอร์ซีเมนต์</p> <p>SELF TAPPING SCREW : ASBESTOS CEMENT CORRUGATED SHEET</p> <p>สกรูยึดหลังคากระเบื้องคอนกรีต</p> <p>SELF DRILLING SCREW : CONCRETE ROOF TILE</p> <p>สกรูยึดแประแนงเหล็ก</p> <p>SELF DRILLING SCREW : GALVANIZED STEEL PURLIN</p> <p>สกรู WAVE DOME</p> <p>MODIFIED TRUSS HEAD SELF DRILLING SCREW</p> <p>สกรูยึดไม้ฝาและเชิงชาย</p> <p>FIBER CEMENT WOOD SIDING AND EAVE</p> <p>ตัวอย่างสี สกรูยึดหลังคากระเบื้อง</p> <p>COLOR SHADES</p> <p>สกรูยึดหลังคาเหล็กเมทัลชีท</p> <p>SELF DRILLING SCREW : METAL SHEET ROOFING</p>	5 6 7 8 9 10 11 12		<p>แหวนโดมยาง, แหวนสังกะสี</p> <p>EPDM WASHER</p> <p>ชายีคบานเกล็ด</p> <p>LOUVER</p> <p>หัวจับปิดหัวสกรู</p> <p>NYLON CAP</p> <p>แผ่นปิดเชิงชายหลังคาเหล็ก</p> <p>EAVE FILLER : METAL SHEET ROOFING</p> <p>แผ่นปิดเชิงชายหลังคากระเบื้อง</p> <p>EAVE FILLER : ASBESTOS CEMENT CORRUGATED SHEET</p> <p>แผ่นปิดเชิงชายหลังคากระเบื้องคอนกรีต</p> <p>EAVE FILLER : CONCRETE ROOF TILE</p> <p>ชุดระบบแห้ง, แผ่นปิดรอยต่อ</p> <p>DRY TECH SYSTEM SET & FLASHING TAPE</p> <p>แผ่นสะท้อนรังสีความร้อน</p> <p>INSULATION FOIL</p> <p>หัวบล็อกจับสกรู</p> <p>ACCESSORIES FOR METAL SHEET ROOFING</p> <p>ดอกไขควง</p> <p>ACCESSORIES FOR METAL SHEET ROOFING</p> <p>อุปกรณ์ใช้งานกับสว่าน</p> <p>THE EVEN PILOT</p> <p>อุปกรณ์เสริม</p> <p>ACCESSORIES FOR METAL SHEET ROOFING</p> <p>รางน้ำตะเข้</p> <p>VALLEY GUTTER SHEET</p> <p>แประแนง SUG</p> <p>GALVANIZED STEEL PURLIN</p> <p>เหล็กฉากกรู</p> <p>SLOTTED ANGLE BAR</p> <p>ลวดเชื่อมไฟฟ้า โดคัม - 88</p> <p>WELDING ELECTRODES</p> <p>ล้อเหล็กเพนียว, อุปกรณ์ประคุม้วน</p> <p>ACCESSORIES</p>	25 26 27 28-30 31-36 37 38 39 40 41 42 43 44 45 46 47 48 49 50-51
	<p>การรับรองมาตรฐานสกรู เอส ยู จี</p> <p>- AS3566 CLASS2</p> <p>- AS3566 CLASS3</p> <p>สกรูยึดหลังคาเหล็กเมทัลชีท</p> <p>SELF DRILLING SCREW : METAL SHEET ROOFING</p> <p>สกรูยึดหลังคาเหล็กเมทัลชีท Class 3</p> <p>SELF DRILLING SCREW : METAL SHEET ROOFING</p> <p>สกรูยึดโครงค้ำ สกรูยึดหลังคา ปีกใหญ่</p> <p>SMART TRUSS SCREW</p> <p>สกรูปลายสว่านสแตนเลส 304 โบรมทัล</p> <p>SELF DRILLING SCREW STAINLESS STEEL 304 BI - METAL</p> <p>สกรูยึดแผ่นเรียบรุ่นใหม่ (งานไม้)</p> <p>COUNTERSUNK DRYWALL SCREW : FIBER CEMENT BOARD</p> <p>สกรูไดร้อวอลล์ดำ</p> <p>DRYWALL SCREW</p> <p>สกรูยึดคอนกรีต หัวเหลี่ยม</p> <p>CONCRETE BOLT</p> <p>สกรูยึดคอนกรีต</p> <p>TAPCON SCREW</p>	13 14 15 16 17 18-19 20 21 22-23 24			

เพิ่ม 100
เพิ่ม 25



สกรูยึดหลังคากระเบื้อง แปเหล็ก

Self Drilling Screw : Asbestos Cement Corrugated Sheet



หัวเจาะปลายส่วนชนิดพิเศษ สามารถเจาะ และ ยึด แปเหล็ก (หนา 3.2 มิลลิเมตร) โดยไม่ต้องเจาะรูนำ เจาะง่าย ทนจริง ได้ดั่งใจ



สีส้ม แปเหล็ก



สกรูยึดหลังคากระเบื้อง แปไม้

Self Tapping Screw : Asbestos Cement Corrugated Sheet



FLAT SERRATION WITH CUT (T-17 CUT POINT)

ปลายแหลมผ่า (T-17) ช่วยในการไส หรือ ไส้ซี่ไม้ เพื่อให้สกรูเจาะเข้าไม้ได้เร็วขึ้น ป้องกันการแตกของ ไม้ในขณะที่จะ ทำให้งานเรียบเนียน สวยงาม



สีน้ำเงิน แปไม้

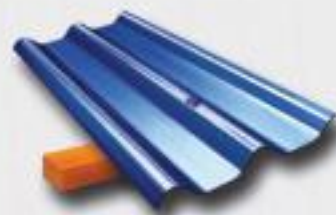

สกรู SDC ทุกตัวมาพร้อม ยาง EPDM 100%



ผลิตจากเหล็กคุณภาพสูง C-1022 และผ่านกระบวนการชุบซิงค์กันสนิม(Yellow Passivated) ป้องกันสกรูจากสนิมและกรดเกลือต่างๆได้อย่างมีประสิทธิภาพ หัวสกรูมีปีกกว้างพิเศษ ป้องกันการรั่วซึมของน้ำและ เพิ่มความแข็งแรงในการยึดเกาะแผ่นหลังคาอย่างมีประสิทธิภาพ ด้วยซิลิโคน EPDMแท้ คุณภาพสูง ป้องกันการรั่วซึมได้ดียิ่งขึ้นนอกจากนี้ยังมีรุ่น หัวสี ฟ้าให้เลือกตามสีของแผ่นกระเบื้อง ทำให้หลังคาสวยงาม กลมกลืน



ตัวอย่างสี สกรูยึดหลังคากระเบื้อง ASBESTOS CEMENT CORRUGATED SHEET COLOR SHADES





สกรูยึดหลังคากระเบื้อง แปเหล็ก

Self Drilling Screw : Asbestos Cement Corrugated Sheet

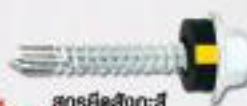

แปเหล็ก

สกรูยึดหลังคา



หัวเจาะปลายสว่านชนิดพิเศษ (SD) สามารถเจาะ และ ยึด แปเหล็ก (หนา 3.2 มิลลิเมตร) โดยไม่ต้องเจาะรูนำ



NEW Packaging
สีส้ม แปเหล็ก



สกรูถูกตัวมาพร้อม
ซีเมนต์ EPDM แท้ 100%

รหัสสินค้า	สกรูยึดหลังคา เหนือประแสงค์	เกลียว/นิ้ว	ตัว/กล่อง	ตัว/ถัง	8020	8001	8021
					รูบราว(W/Z)	รูบรู้ง(Y/Z)	หัวสี
1016016	SD #10-16x16	5/8"	20	300 ตัว	6,000 ตัว		
1016020	SD #10-16x20	3/4"	20	300 ตัว	6,000 ตัว		
1016025	SD #10-16x25	1"	20	300 ตัว	6,000 ตัว		
1016030	SD #10-16x30 <i>ยึดสังกะสี (ลอนเล็ก)</i>	1.1/8"	40	100 ตัว	4,000 ตัว		
1016038	SD #10-16x38 <i>ยึดสังกะสี (ลอนใหญ่)</i>	1.1/2"	40	100 ตัว	4,000 ตัว		
1214020	SD #12-14x20	3/4"	20	300 ตัว	6,000 ตัว		
1214025	SD #12-14x25	1"	20	300 ตัว	6,000 ตัว		
1214030	SD #12-14x30	1.1/8"	20	200 ตัว	4,000 ตัว		
1214035	SD #12-14x35	1.1/4"	20	200 ตัว	4,000 ตัว		
1214040	SD #12-14x40	1.1/2"	20	200 ตัว	4,000 ตัว		
1214045	SD #12-14x45	DT	20	100 ตัว	2,000 ตัว		
1214050	SD #12-14x50	DT	20	100 ตัว	2,000 ตัว		
1214055	SD #12-14x55	DT	20	100 ตัว	2,000 ตัว		
1214065	SD #12-14x65	DT	20	100 ตัว	2,000 ตัว		
หัวสี	ขนาดหัวสีเพิ่ม 0.40 มม/ตัว						
DT	สกรูเกลียวสองตอน						
***	ยึดหลังคากระเบื้องสี						
*	สินค้ารวมสี						
รหัสสินค้า	สกรูยึดหลังคา ลอนเล็ก	เกลียว/นิ้ว	ตัว/กล่อง	ตัว/ถัง	8001	8010	
					รูบรู้ง(Y/Z)	หัวสี	
1016048	SD #10-16x48	1.7/8"	20	200 ตัว	4,000 ตัว		
1016050	SD #10-16x50	2"	30	100 ตัว	3,000 ตัว		
1016055	SD #10-16x55	2.1/4"	30	100 ตัว	3,000 ตัว		
1016065	SD #10-16x65	2.1/2"	30	100 ตัว	3,000 ตัว		
1214050	SD #12-14x50 ***	2"	30	100 ตัว	2,000 ตัว		
1214055	SD #12-14x55 ***	2.1/4"	30	100 ตัว	2,000 ตัว		
1214065	SD #12-14x65 ***	2.1/2"	30	100 ตัว	2,000 ตัว		
รหัสสินค้า	สกรูยึดหลังคา ลอนคู่	เกลียว/นิ้ว	ตัว/กล่อง	ตัว/ถัง	รูบรู้ง(Y/Z)	หัวสี	
1016075	SD #10-16x75	3"	30	100 ตัว	3,000 ตัว		
1016088	SD #10-16x88 * ยึดกระเบื้องลอนคู่	3.1/2"	30	100 ตัว	3,000 ตัว		
1016095	SD #10-16x95 *	3.3/4"	30	100 ตัว	3,000 ตัว		
1016100	SD #10-16x100 *	4"	30	100 ตัว	3,000 ตัว		
1016125	SD #10-16x125	5"	20	100 ตัว	2,000 ตัว		
1214075	SD #12-14x75	3"	20	100 ตัว	2,000 ตัว		
1214090	SD #12-14x90	3.1/2"	20	100 ตัว	2,000 ตัว		
1214100	SD #12-14x100	4"	20	100 ตัว	2,000 ตัว		
1214125	SD #12-14x125	5"	20	100 ตัว	2,000 ตัว		
1214150	SD #12-14x150	6"	20	100 ตัว	2,000 ตัว		
1214175	SD #12-14x175	7"	20	50 ตัว	1,000 ตัว		
1214200	SD #12-14x200	8"	20	50 ตัว	1,000 ตัว		
1214250	SD #12-14x250	10"	20	50 ตัว	1,000 ตัว		
1214300	SD #12-14x300	12"	20	50 ตัว	1,000 ตัว		

หมายเหตุ : -ราคานี้ยังไม่รวมภาษีมูลค่าเพิ่ม 7% และยังไม่รวมค่าขนส่ง - โปรดสอบถามรายการโปรโมชั่นจากตู้แทนจำหน่าย
-ราคาอาจเปลี่ยนแปลงได้โดยไม่ต้องแจ้งให้ทราบล่วงหน้า รวมถึงข้อผิดพลาดจากการพิมพ์



สกรูยึดหลังคากระเบื้อง แป้ไม้

Self Tapping Screw : Asbestos Cement Corrugated Sheet



ปลายแหลมทึบ (T-17) ช่วยในการใส่ หรือ ใส่ซ้ำใหม่ เพื่อให้สกรูเจาะเข้าไม้ได้เร็วขึ้น ป้องกันการแตกของเนื้อไม้ในขณะที่จะทำให้งานเรียบเนียน สวยงาม



NEW Packing
สีฟ้าเงิน แป้ไม้



สกรูกดตัวมาพร้อมซีลยาง EPDM แท้ 100%

รหัสสินค้า	สกรูยึดหลังคา เอนกประสงค์	กต่อง/ตั้ง	ตัว/กต่อง	ตัว/ตั้ง	8002	8010
					บุบรู้ง (Y/Z)	หัวสี
1012020	T-17 #10-12x20	3/4"	20	300 ตัว	6,000 ตัว	
1012025	T-17 #10-12x25	1"	20	300 ตัว	6,000 ตัว	
1012032	T-17 #10-12x32	1.1/4"	20	250 ตัว	5,000 ตัว	
Y/Z	บุบรู้งคี่สีรุ้ง					
** หัวสี **	หัวสี นวกรเพิ่ม 0.60 บาท/ตัว					
*	สีน้ํากวาวดี					

รหัสสินค้า	สกรูยึดหลังคา ลอนเล็ก	กต่อง/ตั้ง	ตัว/กต่อง	ตัว/ตั้ง	8002	8010
					บุบรู้ง (Y/Z)	หัวสี
1012040	T-17 #10-12x40	1.1/2"	20	200 ตัว	6,000 ตัว	
1012050	T-17 #10-12x50	2"	30	100 ตัว	3,000 ตัว	
1012065	T-17 #10-12x65	2.1/2"	30	100 ตัว	3,000 ตัว	

รหัสสินค้า	สกรูยึดหลังคา ลอนคู่	กต่อง/ตั้ง	ตัว/กต่อง	ตัว/ตั้ง	8002	8010
					บุบรู้ง (Y/Z)	หัวสี
1012075	T-17 #10-12x75	3"	30	100 ตัว	3,000 ตัว	
1012090	T-17 #10-12x90 * ยึดกระเบื้องลอนคู่	3.1/2"	30	100 ตัว	3,000 ตัว	
1012100	T-17 #10-12x100 *	4"	30	100 ตัว	3,000 ตัว	
1211075	T-17 #12-11x75	3"	20	100 ตัว	2,000 ตัว	
1211090	T-17 #12-11x90	3.1/2"	20	100 ตัว	2,000 ตัว	
1211100	T-17 #12-11x100	4"	20	100 ตัว	2,000 ตัว	
1211125	T-17 #12-11x125 *	5"	20	100 ตัว	2,000 ตัว	
1211150	T-17 #12-11x150	6"	20	100 ตัว	2,000 ตัว	
1211175	T-17 #12-11x175	7"	20	50 ตัว	1,000 ตัว	
1211200	T-17 #12-11x200	8"	20	50 ตัว	1,000 ตัว	
1211250	T-17 #12-11x250	10"	20	50 ตัว	1,000 ตัว	
1211300	T-17 #12-11x300	12"	20	50 ตัว	1,000 ตัว	



สกรู **SUG** รุ่นหัวสี มีให้เลือกมากกว่า 50 เฉดสี





สกรูยึดหลังคากระเบื้องคอนกรีต / สกรูปลายสว่านอเนกประสงค์

Concrete Roof Tile Screw



สกรูยึดหลังคากระเบื้องคอนกรีต แปะเหล็ก
Self Drilling Screw : Concrete Roof Tile



สกรูยึดหลังคากระเบื้องคอนกรีต แปะไม้
Self Tapping Screw : Concrete Roof Tile



สกรูยึดหลังคากระเบื้องคอนกรีต (ซีแพคโมเนีย) ทั้งชนิด แปะเรียบ และแผ่นลอน สามารถเจาะได้โดย โดยไม่ต้องเจาะนำ เจาะเข้ากับแปเหล็กแปไมเนีย ความหนาไม่เกิน 3.2 มม. ทั้งยังใช้ได้ในงานอเนกประสงค์

NEW
Packaging



รหัสสินค้า	ขนาด	ตัว/กล่อง	กล่อง/ลัง	827003	8003	8004
				New Packaging	หัวเตปเปอร์ (FH)	หัวปูน (PH)
06003	SD #6 x 3/8"	1,000 ตัว	20	20,000 ตัว		
06004	SD #6 x 1/2"	1,000 ตัว	20	20,000 ตัว		
06005	SD #6 x 5/8"	1,000 ตัว	20	20,000 ตัว		
06006	SD #6 x 3/4"	1,000 ตัว	20	20,000 ตัว		
06010	SD #6 x 1"	1,000 ตัว	20	20,000 ตัว		
06012	SD #6 x 1.1/4"	500 ตัว	20	10,000 ตัว		
06015	SD #6 x 1.1/2"	500 ตัว	20	10,000 ตัว		
06020	SD #6 x 2"	300 ตัว	20	6,000 ตัว		
08003	SD #8 x 3/8"	1,000 ตัว	20	20,000 ตัว		
08004	SD #8 x 1/2"	1,000 ตัว	20	20,000 ตัว		
08005	SD #8 x 5/8"	1,000 ตัว	20	20,000 ตัว		
08006	SD #8 x 3/4"	NEW PACKAGING	500 ตัว	12	6,000 ตัว	
08010	SD #8 x 1"	NEW PACKAGING	500 ตัว	12	6,000 ตัว	
08012	SD #8 x 1.1/4"	NEW PACKAGING	250 ตัว	12	3,000 ตัว	
08015	SD #8 x 1.1/2"	NEW PACKAGING	250 ตัว	12	3,000 ตัว	
08020	SD #8 x 2"	NEW PACKAGING	250 ตัว	12	3,000 ตัว	
08025	SD #8 x 2.1/2"	ยึดกระเบื้องคอนกรีต	NEW PACKAGING	250 ตัว	12	3,000 ตัว
08030	SD #8 x 3"	NEW PACKAGING	250 ตัว	12	3,000 ตัว	
08035	SD #8 x 3.1/2"	NEW PACKAGING	200 ตัว	12	2,400 ตัว	
08040	SD #8 x 4"	NEW PACKAGING	150 ตัว	12	1,800 ตัว	
8005080022	T-17 #8 x 2.1/4" (นิกเกิล) 2.25 (แปไม้)	300 ตัว	20	6,000 ตัว		
8005080032	T-17 #8 x 3" (นิกเกิล) (แปไม้)	300 ตัว	20	6,000 ตัว		

*** เช็กรหัสสินค้าก่อนสั่งซื้อ

หมายเหตุ : -ราคานี้ยังไม่รวมภาษีมูลค่าเพิ่ม 7% และยังไม่รวมค่าขนส่ง - โปรดสอบถามรายการโปรโมชั่นจากผู้แทนจำหน่าย
-ราคาอาจเปลี่ยนแปลงได้โดยไม่ต้องแจ้งให้ทราบล่วงหน้า รวมทั้งข้อผิดพลาดจากการพิมพ์



สกรูยึดแประแนงเหล็ก / สกรูปลายส่วานอเนกประสงค์

Self Drilling Screw : Galvanized Steel Purlin

สกรูยึดแประแนงเหล็ก (แป้ไม่เนือ) สามารถเจาะได้โดยโดยไม่ต้องเจาะนำ
 เจาะเข้ากับแป้ไม่เนือ ความหนาไม่เกิน 3.2 มม. ใช้สกรูเบอร์ #10
 ความยาว 1/2" (13 มม.) ในการยึดแป ทั้งยังใช้ได้ในการอเนกประสงค์ต่างๆ



หัวเจาะปลายส่วานชนิดพิเศษ (SD) สามารถ
 เจาะ และ ยึด แปเหล็ก (หนา 3.2 มิลลิเมตร)
 โดยไม่ต้องเจาะนำ



NEW
Packaging



827004

8003

8004

รหัสสินค้า	ขนาด	NEW PACKAGING	ตัว/กล่อง	กล่อง/ลัง	New Packaging		
					ตัว/ลัง	หัวเตเปอร์ (FH)	หัวปูน (PH)
10004	SD #10 x 1/2" (13 มม.) ยึดแป	NEW PACKAGING	500 ตัว	24	12,000 ตัว		
10005	SD #10 x 5/8"	NEW PACKAGING	500 ตัว	24	12,000 ตัว		
10006	SD #10 x 3/4"	NEW PACKAGING	500 ตัว	24	12,000 ตัว		
10010	SD #10 x 1"		500 ตัว	20	10,000 ตัว		
10012	SD #10 x 1.1/4"		500 ตัว	20	10,000 ตัว		
10015	SD #10 x 1.1/2"		500 ตัว	20	10,000 ตัว		
10020	SD #10 x 2"		300 ตัว	20	6,000 ตัว		
10025	SD #10 x 2.1/2" ...		300 ตัว	20	6,000 ตัว		
10030	SD #10 x 3" ...		300 ตัว	20	6,000 ตัว		
10040	SD #10 x 4" ...		200 ตัว	20	4,000 ตัว		
800610040	SD #10 x 5" (RUSPERT)		100 ตัว	20	2,000 ตัว		

... เช็กรหัสสินค้าก่อนสั่งซื้อ

สกรู WAVE DOME อเนกประสงค์

Modified Truss Head Self Drilling Screw

สกรูยึดงานไม้อัด แผ่นเหล็ก แผ่นสแตนเลส ป้ายโฆษณา
 และงานอเนกประสงค์ สามารถเจาะได้โดยไม่ต้องเจาะนำ
 หัวสกรูมีปีกกว้าง ทำให้ยึดประกบชิ้นงานได้แน่น สะดวก
 และรวดเร็ว



NEW
Packaging



827006

รหัสสินค้า	รายละเอียด	NEW PACKAGING	ซูป	ตัว/กล่อง	กล่อง/ลัง	ตัว/ลัง
080004	#8 - 18 x 1/2"	NEW PACKAGING	W/Z	500 ตัว	24	12,000 ตัว
080006	#8 - 18 x 3/4"	NEW PACKAGING	W/Z	500 ตัว	24	12,000 ตัว
080010	#8 - 18 x 1"	NEW PACKAGING	W/Z	250 ตัว	24	6,000 ตัว
080012	#8 - 18 x 1.1/4"	NEW PACKAGING	W/Z	250 ตัว	24	6,000 ตัว
080015	#8 - 18 x 1.1/2"	NEW PACKAGING	W/Z	150 ตัว	24	3,600 ตัว
080020	#8 - 18 x 2"	NEW PACKAGING	W/Z	150 ตัว	24	3,600 ตัว



สกรู WAVE DOME อเนกประสงค์ Modified Truss Head Self Drilling Screw

ชุด RUSPERT ป้องกันสนิม ได้ดีกว่า ZINC ถึง 6 เท่า
สกรูยึดงานไม้อัด แผ่นเหล็ก แผ่นสแตนเลส ป้ายโฆษณา
และงานอเนกประสงค์ สามารถเจาะได้โดยไม่ต้องเจาะนำ
หัวสกรูมีปีกกว้าง ทำให้ยึดประคบขันงานได้แน่น สะดวก
และรวดเร็ว

#6



สกรู #6 ปลายส่วนเล็ก เกือบวงกลัด
ยึดได้แน่นเป็นพิเศษ สำหรับอลูมิเนียม
หรือเหล็กหนาไม่เกิน 1 มม.

#8



สกรู #8 สำหรับแม่เหล็ก
หนาไม่เกิน 3.2 มม.

#10



สกรู #10 Button Head
ปีกใหญ่พิเศษถึง 14 มม.
ยึดได้แน่นกว่าเดิมเป็น 2 เท่า
ยึดแม่เหล็กหนาได้ถึง 4 มม.



รหัสสินค้า	รายละเอียด	ตัว/กล่อง	กล่อง/ลัง	ตัว/ลัง	
80640620025	#6 - 20 x 5/16"	8 mm.	1,000 ตัว	40	40,000 ตัว
80640620030	#6 - 20 x 3/8"	10 mm.	1,000 ตัว	40	40,000 ตัว
80640620040	#6 - 20 x 1/2"	12-13 mm.	1,000 ตัว	40	40,000 ตัว
80640620050	#6 - 20 x 5/8"	14 mm.	500 ตัว	40	20,000 ตัว
80640620060	#6 - 20 x 3/4"	20 mm.	500 ตัว	40	20,000 ตัว
80640620100	#6 - 20 x 1"	25 mm.	500 ตัว	40	20,000 ตัว

827005080004	#8 - 18 x 1/2"	NEW PACKAGING	12-13 mm.	500 ตัว	24	12,000 ตัว
827005080006	#8 - 18 x 3/4"	NEW PACKAGING	20 mm.	500 ตัว	24	12,000 ตัว
827005080010	#8 - 18 x 1"	NEW PACKAGING	25 mm.	250 ตัว	24	6,000 ตัว
827005080012	#8 - 18 x 1.1/4"	NEW PACKAGING	32 mm.	250 ตัว	24	6,000 ตัว
827005080015	#8 - 18 x 1.1/2"	NEW PACKAGING	40 mm.	150 ตัว	24	3,600 ตัว
827005080020	#8 - 18 x 2"	NEW PACKAGING	50 mm.	150 ตัว	24	3,600 ตัว

80631016004	#10 - 16 x 1/2"		12-13 mm.	400 ตัว	40	16,000 ตัว
80631016006	#10 - 16 x 3/4"		20 mm.	250 ตัว	40	10,000 ตัว
80631016010	#10 - 16 x 1"		25 mm.	250 ตัว	40	10,000 ตัว
80631016012	#10 - 16 x 1.1/4"	***	32 mm.	100 ตัว	40	4,000 ตัว
80631016015	#10 - 16 x 1.1/2"	***	40 mm.	100 ตัว	40	4,000 ตัว
80631016020	#10 - 16 x 2"	***	50 mm.	100 ตัว	40	4,000 ตัว

*** เช็กรหัสสินค้าก่อนสั่งซื้อ

รหัสสินค้า	ขนาด		สูง/ลัง	ตัว/สูง	ตัว/ลัง
80651024016	WAFER #10 - 24 x 16	RUSPERT	200	100 ตัว	20,000 ตัว
80651024022	WAFER #10 - 24 x 22	RUSPERT	200	100 ตัว	20,000 ตัว

สกรูยึดงานไม้อัด แผ่นเหล็ก แผ่นสแตนเลส ป้ายโฆษณาและงาน
อเนกประสงค์ สำหรับแม่ไม้ สามารถเจาะได้โดยไม่ต้องเจาะนำ
ปลายแหลมผ่า (T-17) ช่วยคว้านเนื้อไม้ไม่ฝืนกลอง ไม่ทำให้ไม้แตกในการ
ใช้งาน หัวสกรูมีปีกกว้างทำให้ยึดประคบขันงานได้แน่น สะดวก รวดเร็ว

สกรูหัวเวเฟอร์ WAFER ชุด
RUSPERT สำหรับงานยึดบานเกล็ด,
ยึดฉากคอนกรีตเคอร์ KL700
งานหลังคาเหล็กเข้ากับโครงเหล็ก

รหัสสินค้า	รายละเอียด	ตัว/กล่อง	กล่อง/ลัง	ตัว/ลัง	
80650620003	#6 - 20 x 3/8" ใช้กับโครงตัวเหล็ก	10 mm.	500 ตัว	40	20,000 ตัว
80650815004	#8 - 15 x 1/2"	12-13 mm.	500 ตัว	40	20,000 ตัว
80650815006	#8 - 15 x 3/4"	20 mm.	500 ตัว	40	20,000 ตัว
80650815010	#8 - 15 x 1"	25 mm.	250 ตัว	40	10,000 ตัว
80650815012	#8 - 15 x 1.1/4"	32 mm.	250 ตัว	40	10,000 ตัว
80650815015	#8 - 15 x 1.1/2"	40 mm.	200 ตัว	40	8,000 ตัว
80650815020	#8 - 15 x 2"	50 mm.	200 ตัว	40	8,000 ตัว

หมายเหตุ : -ราคานี้ยังไม่รวมภาษีมูลค่าเพิ่ม 7% และยังไม่รวมค่าขนส่ง - โปรดสอบถามรายการโปรโมชั่นจากผู้แทนจำหน่าย
-ราคาอาจเปลี่ยนแปลงได้โดยไม่ต้องแจ้งให้ทราบล่วงหน้า รวมทั้งข้อผิดพลาดจากการพิมพ์



สกรูยึดไม้ฝา แผลเหล็ก

Wing Tek Self Drilling Screw : Fiber Cement Wood Siding

สกรูยึดไม้ฝา ไม้เชิงชาย แผ่นรีวารับอร์ด และไม้พื้น มีขนาดที่เหมาะสม สามารถเจาะได้เองโดยไม่ต้องเจาะนำ รุ่นปลายสว่านเหมาะสำหรับโครงเหล็ก



NEW Packaging



กล่องสีส้ม แผลเหล็ก

FLAT HEAD WINGTEK สำหรับแผลเหล็ก

ปลายสว่านแบบมีปีก ช่วยในการคว้านหน้าไม้ฝาเพื่อป้องกันแผ่นไม้ฝาป็นชิ้นเกลียวก่อนที่ปลายสว่านจะเจาะทะลุถึงแผลเหล็ก

สกรูไม้ฝ้ายึดโครงเหล็ก



8030

8031

รหัสสินค้า	ขนาด	ความหนาของไม้	ตัว/กล่อง	กล่อง/ลัง	ตัว/ลัง	ชุบ ZINC	ชุบ RUSPERT
0719010	# 7-19 x 25	1"	≤ 10 mm.	250 ตัว	40	10,000 ตัว	
0719011	# 7-19 x 28	1.1/8"	≤ 12 mm.	250 ตัว	40	10,000 ตัว	
0719032	# 7-19 x 32	1.1/4"	≤ 16 mm.	250 ตัว	40	10,000 ตัว	
0719038	# 7-19 x 38	1.1/2"	≤ 20 mm.	250 ตัว	40	10,000 ตัว	
0719045	# 7-19 x 45	1.3/4"	≤ 30 mm.	250 ตัว	40	10,000 ตัว	
0818032	# 8-18 x 32	1.1/4"	≤ 16 mm.	250 ตัว	40	10,000 ตัว	
0818045	# 8-18 x 45	1.3/4"	≤ 30 mm.	250 ตัว	40	10,000 ตัว	
1016010	# 10-16 x 25	1"		250 ตัว	40	10,000 ตัว	
1016012	# 10-16 x 32	1.1/4"		250 ตัว	40	10,000 ตัว	
1016015	# 10-16 x 40	1.1/2"	≤ 20 mm.	250 ตัว	40	10,000 ตัว	
1016016	# 10-16 x 45	1.3/4"		250 ตัว	40	10,000 ตัว	
1016024	# 10-16 x 55	2.1/4"	≤ 35 mm.	250 ตัว	40	10,000 ตัว	
1214015	# 12-14 x 40	1.1/4"		250 ตัว	40	10,000 ตัว	
1214020	# 12-14 x 50	2"		250 ตัว	40	10,000 ตัว	
1214022	# 12-14 x 55	2.1/4"		250 ตัว	40	10,000 ตัว	
1214026	# 12-14 x 70	2.3/4"		250 ตัว	40	10,000 ตัว	

สกรูยึดไม้ฝา แผลไม้

Self Tapping Screw : Fiber Cement Wood Siding

สกรูยึดไม้ฝา ไม้เชิงชาย แผ่นรีวารับอร์ด และไม้พื้น มีขนาดที่เหมาะสม สามารถเจาะได้เองโดยไม่ต้องเจาะนำ รุ่นปลายแหลมผ่า ที่เหมาะสำหรับ โครงไม้



NEW Packaging

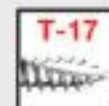

กล่องสีน้ำเงิน แผลไม้

FLAT SERRATION WITH CUT (T-17 CUT POINT) สำหรับแผลไม้

ปลายแหลมผ่า (T-17) ช่วยในการไส หรือ ไล่ซี่ไม้ เพื่อให้สกรูเจาะเข้าไม้ได้เร็วขึ้น ป้องกันการแตกของ เนื้อไม้ในขณะที่เจาะ ทำให้งานเรียบเนียน สวยงาม

สกรูไม้ฝ้ายึดโครงไม้



รหัสสินค้า	ขนาด	ความหนาของไม้	ตัว/กล่อง	กล่อง/ลัง	ตัว/ลัง	ชุบ ZINC	ชุบ RUSPERT
0719011	# 7-19 x 28	1.1/8"	≤ 12 mm.	250 ตัว	40	10,000 ตัว	
0718032	# 7-19 x 32	1.1/4"	≤ 16 mm.	250 ตัว	40	10,000 ตัว	
0718045	# 7-19 x 45	1.3/4"	≤ 25 mm.	250 ตัว	40	10,000 ตัว	

ตัวอย่างสี สกรูยึดหลังคากระเบื้อง

ASBESTOS CEMENT CORRUGATED SHEET : COLOR SHADES



ตัวอย่างสี สกรูยึดหลังคาเหล็กเมทัลชีท METAL SHEET ROOFING : COLOR SHADES



*สีจริงอาจต่างจากในรูปเนื่องจากกระบวนการพิมพ์



สกรูยึดหลังคาเมทัลชีท

Self Drilling Screw Metalsheet



สกรูปลายสว่านยึดหลังคาเหล็ก (เมทัลชีท) สามารถเจาะได้เลยโดยไม่ต้องเจาะนำ ปลายสว่านออกแบบพิเศษ สำหรับทั้งโครงเหล็กและโครงไม้ โดยเฉพาะ พร้อมสารเคลือบพิเศษ ลิขสิทธิ์ เฉพาะของ เอส ซี จี ป้องกันสนิมได้ดีกว่าการชุบซิงค์ทั่วไปถึง 6 เท่า ย้ำความมั่นใจด้วยมาตรฐานรับรองคุณภาพ AS3566 CLASS 2 พร้อมซีลยางคุณภาพ E.P.D.M. แท้จากออสเตรเลีย ป้องกันการรั่วซึมได้อย่างมั่นใจ



Your Fastening Solution



ผ่านการทดสอบมาตรฐาน AS3566 Class 2 จากสถาบันที่ได้รับการยอมรับระดับโลก



ซีลยาง EPDM "DEKS" จากออสเตรเลีย คุณภาพสูง ป้องกันการรั่วซึมได้มั่นใจ



พื้นป้องกันพิเศษ "Shank Guard"

ช่วยควบคุมของแผ่นหลังคา ป้องกันเศษแผ่นหลังคา รูดขีดสารเคลือบผิวของสกรู ในระหว่างการติดตั้ง อันอาจทำให้เกิดสนิมในภายหลัง

FLAT SERRATION WITH CUT (T-17 CUT POINT)

ปลายแหลมผ่า (T-17) ช่วยในการไส หรือ ไสซี่ไม้ เพื่อให้สกรูเจาะเข้าไม้ได้เร็วขึ้น ป้องกันการแตกของเนื้อไม้ในขณะที่เจาะ ทำให้งานเรียบเนียน สวยงาม



หัวเจาะปลายสว่านชนิดพิเศษ สามารถเจาะ และ ยึด แผ่นเหล็ก (หนา 3.2 มิลลิเมตร) โดยไม่ต้องเจาะรูนำ เจาะง่าย คงจริง ได้ตั้งใจ

สกรูยึดหลังคาเมทัลชีท

Self Drilling Screw Metalsheet

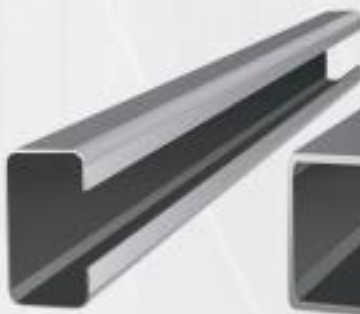

เหล็กทั่วไป

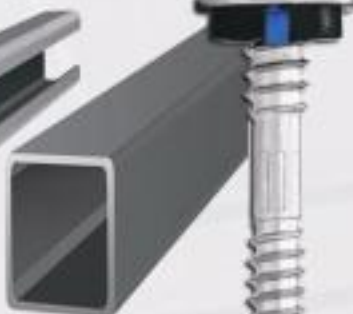

เหล็กรูปพรรณ

รุ่นปกติ
สำหรับ เหล็กรูปพรรณ
2.2-6.5 มม.



"EASY-TEK"

รุ่นปลายเล็ก
สำหรับ เหล็กทั่วไป
1.2-2.1 มม.



"ECO-TEK"

จับแน่น

ไม่รั่ว



LEAKAGE PROOF



ซีลยาง EPDM "DEKS" จากออสเตรเลียคุณภาพสูง ป้องกันการรั่วซึมได้มั่นใจ



Your Fastening Solution



ความทนทานต่อละอองเกลือ (Salt Spray Test 500 Hour)

ทดสอบโดย



TUV SUD PSB Pte. Ltd.
(SINGAPORE)



(Salt Spray Test Machine) NaCl



Certificate

มาตรฐานการทดสอบ AS2331.3.1
การทดสอบความทนทานต่อละอองเกลือ
(Salt Spray Test) ภายใต้ข้อกำหนด
ของมาตรฐาน AS2331.3.1 ซึ่งสกรู
เอส ยู จี ทำได้โดยผ่านการทดสอบ
ที่ 500 ชั่วโมง โดยไม่เกิดสนิม



สกรู SUG เคลือบสารพิเศษ

ก่อนทดสอบ



ไม่เกิดสนิมบนหัวสกรู

หลังทดสอบ 500 ชั่วโมง

ความทนทานต่อละอองกรด (Kesternich test 5 cycles)

ทดสอบโดย



SGS Material & Engineering Laboratory-Kashiung (Taiwan)



Certificate



ก่อนทดสอบ



Kesternich test machine

DIN 50018-2.0S
ความทนทานต่อละอองกรด
SO2 ก๊าซซัลเฟอร์ไดออกไซด์
Kesternich test 5 cycles

มาตรฐานการทดสอบ DIN 50018-2.0S
การทดสอบความทนทานต่อละอองกรด (Kesternich Test)
ตามมาตรฐานการทดสอบ DIN 50018-2.0S ซึ่งตามข้อกำหนด
AS3566 CLASS2 กำหนดไว้ว่าจะต้องทนการทดสอบ
ได้ไม่น้อยกว่า 5 Cycles

ผ่านมาตรฐานคุณภาพ

AS3566



หลังทดสอบที่ 5 cycles



Dekseal TrueBlue

DEKS A Sealing Industry Company

SGS

THAILAND AUTOMOTIVE INSTITUTE





ทดสอบโดย



เครื่องทดสอบการเจาะสกรูของบริษัท

ความเร็วในการเจาะ
(Drilling speed test)

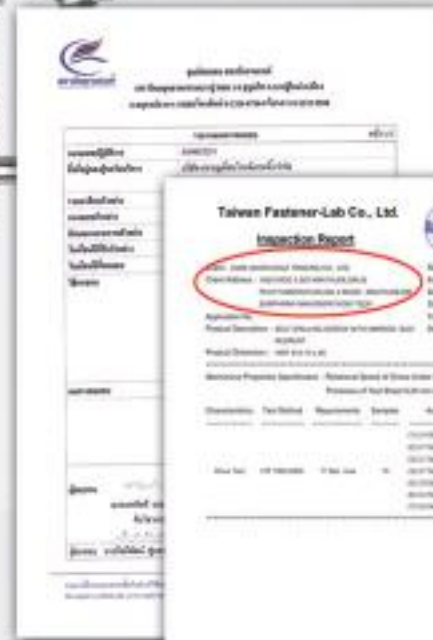

ความเร็วในการเจาะเข้าแผ่นเหล็กหนา 5.2 มม.
(DRILLING SPEED TEST)

ผลการทดสอบการเจาะโดย Taiwan Fastener-Lab Co., Ltd.

ในการเจาะผ่านแผ่นเหล็กหนา 5.2 มม. สกรู เอส ยู จี สามารถเจาะผ่านได้ทุกตัว โดยใช้เวลาเร็วที่สุดเพียง 3.4 วินาที

ทดสอบโดย



THAILAND
AUTOMOTIVE
INSTITUTE
สถาบันยานยนต์



สกรูปลายส่วน เอส ยู จี เหนือขึ้นไปอีก
ชั้น ผ่านมาตรฐาน AS3566 Class 3
จาก สถาบันยานยนต์ มั่นใจได้มากกว่า

ความทนทานต่อละอองเกลือ
(Salt Spray Test 500 Hours)

ภาพการทดสอบ



ก่อนทดสอบ

500 ชั่วโมง

1000 ชั่วโมง



THAILAND
AUTOMOTIVE
INSTITUTE
สถาบันยานยนต์



มาตรฐานการทดสอบ JIS Z2371
การทดสอบความทนทานต่อละอองเกลือ
(Salt Spray Test) ภายใต้ข้อกำหนด
ของมาตรฐาน JIS Z2371 ซึ่งสกรู
เอส ยู จี ทำได้โดยผ่านการทดสอบ
ที่ 1,000 ชั่วโมง โดยไม่เกิดสนิม

ทดสอบโดยสถาบันชั้นนำทั้ง
ในไทยและต่างประเทศ



ผ่านมาตรฐานคุณภาพ
AS3566





สกรูยึดหลังคาเหล็กเมทัลชีทแปเหล็ก SELF DRILLING SCREW METALSHEET



ผ่านมาตรฐานคุณภาพ
AS3566



Self Drilling
หัวเจาะปลายสวนพิเศษ
สำหรับแปเหล็ก



NEW



8101,8103

8110

รหัสสินค้า	ขนาด	รูปร่าง	ดุง/ตั้ง	ตัว/ดุง	ตัว/ตั้ง	รูป RUSPERT	หัวสี
1016016	SD #10-16x16	ท้องลอน	5/8"	120	100 ตัว	12,000 ตัว	
1016020	SD #10-16x20	ท้องลอน	3/4"	120	100 ตัว	12,000 ตัว	
1016038	SD #10-16x38		1.1/2"	60	100 ตัว	6,000 ตัว	
1016048	SD #10-16x48		2"	50	100 ตัว	5,000 ตัว	
1016055	SD #10-16x55		2.1/4"	50	100 ตัว	5,000 ตัว	
1214020	SD #12-14x20		3/4"	80	100 ตัว	8,000 ตัว	
1214025	SD #12-14x25		1"	80	100 ตัว	8,000 ตัว	
1214030	SD #12-14x30		1.1/8"	70	100 ตัว	7,000 ตัว	
1214035	SD #12-14x35		1.1/4"	60	100 ตัว	6,000 ตัว	
1214048	SD #12-14x48	สันลอน	2"	40	100 ตัว	4,000 ตัว	
1214055	SD #12-14x55		2.1/4"	40	100 ตัว	4,000 ตัว	
1214065	SD #12-14x65		2.1/2"	30	100 ตัว	3,000 ตัว	
1414022	SD #14-14x22	ยึดแผ่นซ้อนแผ่น	7/8"	80	100 ตัว	8,000 ตัว	

สกรูยึดหลังคาเหล็กเมทัลชีท

SELF DRILLING SCREW : METAL SHEET ROOFING

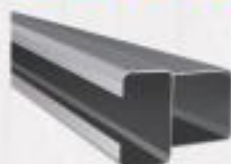

เหมาะกับโครงสร้างเหล็กบาง
เหล็กทั่วไปที่มีน้ำหนักเบา สำหรับ
การใช้งานทั่วไป ความหนา 1.2-2.1 มม.



รูปลายเล็ก



"ECO-TEK"

โครงสร้าง เหล็กทั่วไป

รหัสสินค้า	ขนาด	รูปร่าง	ดุง/ตั้ง	ตัว/ดุง	ตัว/ตั้ง	รูป RUSPERT	หัวสี
81281016045	SD #10 - 16 x 45	ECO-TEK	1.3/4"	50	100 ตัว	5,000 ตัว	
81281214045	SD #12 -14 x 45	ECO-TEK	1.3/4"	40	100 ตัว	4,000 ตัว	

สกรูยึดหลังคาเหล็กเมทัลชีทแปไม้

SELF TAPPING SCREW METALSHEET



ผ่านมาตรฐานคุณภาพ
AS3566



Self Tapping Screw
หัวเจาะปลายแหลม
สำหรับแปไม้



NEW



8101,8104

8110,8111

รหัสสินค้า	ขนาด	รูปร่าง	ดุง/ตั้ง	ตัว/ดุง	ตัว/ตั้ง	รูป RUSPERT	หัวสี
1012022	T-17 #10-12x22	ท้องลอน	7/8"	120	100 ตัว	12,000 ตัว	
1012050	T-17 #10-12x50		2"	50	100 ตัว	5,000 ตัว	
1012065	T-17 #10-12x65		2.1/2"	30	100 ตัว	3,000 ตัว	
1211050	T-17 #12-11x50	สันลอน	2"	40	100 ตัว	4,000 ตัว	
1211050	T-17 #12-11x65		2.1/2"	30	100 ตัว	3,000 ตัว	

หมายเหตุ :-ราคายังไม่รวมภาษีมูลค่าเพิ่ม 7% และยังไม่รวมค่าขนส่ง - โปรดสอบถามรายการโปรโมชั่นจากผู้แทนจำหน่าย
-ราคาอาจเปลี่ยนแปลงได้โดยไม่ต้องแจ้งให้ทราบล่วงหน้า รวมทั้งข้อผิดพลาดจากการพิมพ์



สกรูยึดหลังคาเหล็กเมทัลชีท

SELF DRILLING SCREW : METAL SHEET ROOFING



แผ่นหลังคาเหล็กบุฉนวนสำหรับ
กันความร้อน PU FOAM

แผ่นผนังบุฉนวนกันความร้อน
SANWIDCH PANEL



Self Drilling
สำหรับแปเหล็ก



สกรูปลายสว่านพิเศษอย่างลึกซึ้ง บู จี
ผ่านมาตรฐาน AS3566 CLASS 2

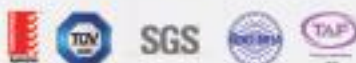

8103 8110

รหัสสินค้า	ขนาด	ดุง/ดิ่ง	ตัว/ดุง	ตัว/ดิ่ง	รุ่น RUSPERT	หัวสี
1214075	SD #12-14x75	3"	30	100 ตัว	3,000 ตัว	
1214090	SD #12-14x90	3.1/2"	30	100 ตัว	3,000 ตัว	
1214100	SD #12-14x100	4"	30	100 ตัว	3,000 ตัว	
1214125	SD #12-14x125	5"	20	100 ตัว	2,000 ตัว	
1214135	SD #12-14x135	5.3/8"	20	100 ตัว	2,000 ตัว	

สกรูยึดหลังคาเหล็กเมทัลชีท Class 3

SELF DRILLING SCREW : METAL SHEET ROOFING

Corrosion Resistance Class 3 สำหรับใช้งานภายนอก
ใช้ในพื้นที่อุตสาหกรรมปานกลาง หรือพื้นที่ห่างจากชายฝั่งทะเล
ตามข้อกำหนด ISO9223

มาตรฐานการทดสอบ DIN 50018-2.0S
การทดสอบความทนทานต่อละอองกรด (Kesternich Test)
ตามมาตรฐานการทดสอบ DIN 50018-2.0S ซึ่งหมายถึงกำหนด
AS3566 CLASS2 กำหนดไว้ว่าจะต้องทนการทดสอบ
ได้ไม่น้อยกว่า 5 Cycles



ความทนต่อละอองเกลือ

มีความทนต่อละอองเกลือ
1,000 ชั่วโมง



ความทนต่อละอองกรด

มีความทนต่อละอองกรด
5 Cycles

มาตรฐานในการเคลือบผิวสกรู

การเคลือบผิวด้วยโลหะรอง ดีบุก กับ สังกะสี
(มีสัดส่วนดีบุก 20% - 30%)
ที่ถูกต้องผิว ความหนาของการเคลือบ 25 ไมครอน
ความพรุนของการเคลือบไม่ต่ำกว่าร้อยละ 8

ผ่านมาตรฐานคุณภาพ
AS3566



ยี่สิบสอง



ยี่สิบสอง



NEW
Packaging



DEKSEAL TrueBlue
Screw EPDM 'DEKSEAL' ขบวนการผลิต
คุณภาพสูง รับประกันว่าสิ่งใดไม่มี

สกรูปลายสว่านพิเศษอย่างลึกซึ้ง บู จี
ผ่านมาตรฐาน AS3566 CLASS 3



รหัสสินค้า	ขนาด	CLASS	ตัว/ดุง	ดุง/ดิ่ง	ตัว/ดิ่ง
81251016016	สกรูปลายสว่าน #10 - 16 x 16	Class 3	100 ตัว	120 ดุง	12,000 ตัว
81251016020	สกรูปลายสว่าน #10 - 16 x 20	Class 3	100 ตัว	120 ดุง	12,000 ตัว
81261214020	สกรูปลายสว่าน #12 - 14 x 20	Class 3	100 ตัว	80 ดุง	8,000 ตัว
81261214025	สกรูปลายสว่าน #12 - 14 x 25	Class 3	100 ตัว	80 ดุง	8,000 ตัว
81261214030	สกรูปลายสว่าน #12 - 14 x 30	Class 3	100 ตัว	70 ดุง	7,000 ตัว
81261214035	สกรูปลายสว่าน #12 - 14 x 35	Class 3	100 ตัว	60 ดุง	6,000 ตัว
81261214045	สกรูปลายสว่าน #12 - 14 x 45	Class 3	100 ตัว	40 ดุง	4,000 ตัว
81261214048	สกรูปลายสว่าน #12 - 14 x 48	Class 3	100 ตัว	40 ดุง	4,000 ตัว
81261214055	สกรูปลายสว่าน #12 - 14 x 55	Class 3	100 ตัว	40 ดุง	4,000 ตัว



สกรูยึดโครงถัก โครงสามารท์ทรัส Smart Truss Screw

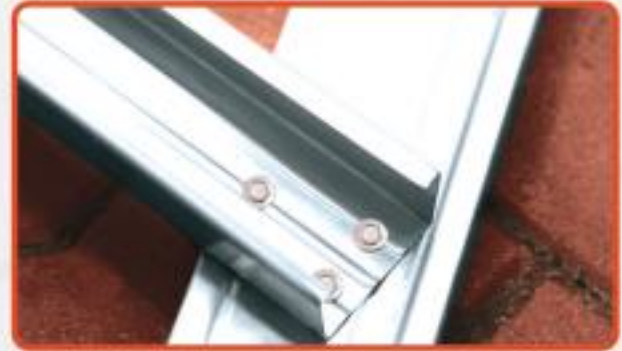

ใช้สำหรับยึดโครงถัก โครงสามารท์ทรัส (Smart Truss)
ได้อย่างแน่นหนา แข็งแรง มีประสิทธิภาพ สกรูออกแบบให้ทนแรงดึง
แรงเฉือนได้ดี พร้อมสารชุบกันสนิมจึงหมดห่วงเรื่องการเป็นสนิม

รหัสสินค้า	รายละเอียด	จำนวน/ถุง	ตัว/ลัง
81281214020	SD #12-14x20 R (ไม่มีแหวนยาง)	100	8,000 ตัว

สกรูยึดหลังคาเหล็กเมทัลชีท รุ่นปีกใหญ่ BIG FLANGE WASHER SELF DRILLING SCREW



พื้นพ้อง พิเศษ
"Shank Guard"
ช่วยสนกนของพื้นหลังคา
ป้องกันสนพื้นหลังคา
จุดยึดสกรูคือสนพื้นของ
สกรูระหว่างการติดตั้ง
อาจทำให้เกิดสนภายหลัง

ไม่ต้องกังวล
เรื่องรั่วซึมเพราะ
หัวสกรูกับปีก เป็นชิ้นเดียวกัน
พร้อมแหวนยาง EPDM
ขนาดใหญ่ ป้องกันการรั่วซึม
ได้อย่างมั่นใจ

หัวเจาะปลายสว่านชนิดพิเศษ
สามารถเจาะ และ ถัด กับเมทัลชีท
(หนา 3.2 มม.) โดยที่ไม่ต้องเจาะรู
เจาะง่าย ทนงอได้จริง

สกรูปลายสว่านรุ่นธรรมดา

สกรูปลายสว่านรุ่นใหม่

ปีกใหญ่พิเศษถึง 18 มม.

สกรูเหล็ก **รุ่นใหม่** **ใหญ่** กว่า
ปีกสกรู.... **ใหญ่** กว่า
หมดปัญหา บ้องกันสนิม ไม้รั่ว ไม้ซึม
ไม้พัง **แหวง** ..อีกต่อไป



รหัสสินค้า	รายละเอียด	กล่อง/ลัง	ตัว/กล่อง	ตัว/ลัง
81601214048	SD #12-14x48 (ปีกใหญ่)	30	100 ตัว	3,000 ตัว
81601214055	SD #12-14x55 (ปีกใหญ่)	30	100 ตัว	3,000 ตัว
81611211050	T17 #12-11x50 (ปีกใหญ่)	30	100 ตัว	3,000 ตัว

หมายเหตุ :-ราคายังไม่รวมภาษีมูลค่าเพิ่ม 7% และยังไม่รวมค่าขนส่ง - โปรดสอบถามรายการโปรโมชั่นจากผู้แทนจำหน่าย
-ราคาอาจเปลี่ยนแปลงได้โดยไม่ต้องแจ้งให้ทราบล่วงหน้า รวมทั้งข้อผิดพลาดจากการพิมพ์

สกรูยึดหลังคาเมทัลชีท + หัวปิดสแตนเลส 304 Self Drilling Screw + Stainless Steel 304 Cap



สกรูทั่วไป

มักเกิดรอยดอกระหว่างการติดตั้งเป็นสาเหตุให้เกิดสนิมบนหัวสกรู

สกรู+A2 cap

หมวกสแตนเลสช่วยปกป้องไม่ให้เกิดการดอกรบกวนหัวสกรู
หมดปัญหาการเกิดสนิม



สำหรับมาตรฐานคุณภาพ AS3506 Class 2

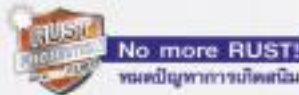

สกรูยึดหลังคาเหล็กเมทัลชีท รุ่น SUS304 CAP นวัตกรรมใหม่เพื่อการปกป้องสกรูจากสนิม หสสาร 2 พลังการป้องกันสนิม

1. หมวก สแตนเลส 304 ป้องกันการรูดขีด
2. ขุบสาร RUSPERT ยี่ห้อ RUSPERT ช่วยป้องกันสนิมได้อย่างมีประสิทธิภาพ

รหัสสินค้า	รายละเอียด	ตัว/แผง	แผง/ตั้ง	ตัว/ตั้ง
81301016016	#10 - 16 x 16 304 Cap + RUSPERT	50	80	4,000
81301016020	#10 - 16 x 20 304 Cap + RUSPERT	50	80	4,000
81301214048	#12 - 14 x 48 304 Cap + RUSPERT	30	80	2,400
81301214055	#12 - 14 x 55 304 Cap + RUSPERT	30	80	2,400
81301414022	#14 - 14 x 22 304 Cap + RUSPERT	50	80	4,000

สกรูปลายสว่าน Bi-Metal 304 Bi-Metal 304



แหวนสแตนเลส 304 + EPDM



Stainless Austenitic สแตนเลส 304



ป้องกันสนิม



Carbon Steel C1035 ปลายสว่านคาร์บอนสตีล ขุบ RUSPERT



รหัสสินค้า	รายละเอียด	ตัว/แผง	แผง/ตั้ง	ตัว/ตั้ง
81711016020	#10 - 16 x 20 Bi-Metal SUS 304 + แหวน	25	80	2,000 ตัว
81711214050	#12 - 14 x 50 Bi-Metal SUS 304 + แหวน	20	80	1,600 ตัว



**Stainless 304
Austenitic**

สแตนเลส 304

SUS304

ป้องกันสนิม

สำหรับใช้กับเหล็ก และสกรูสแตนเลส

แหวนสแตนเลส+EPDM

ปลายส่วคาร์บอนสตีล

ชุบ RUSPERT



RUSPERT COATING

สกรูปลายส่วไบเมทัล นวัตกรรมใหม่ เพื่อการป้องกันที่ดีที่สุดตาม 2 พลังป้องกัน



1. สกรูผลิตจากสแตนเลส 304 Austenitic แท้ ป้องกันการกัดกร่อนได้ดีเยี่ยม



2. ปลายส่ว Carbon steel C1035 ช่วยเจาะง่ายเบาแรง พร้อมชุบ Ruspert อีกชั้นป้องกันสนิมได้อย่างมีประสิทธิภาพ

สำหรับกระเบื้องลอนคู่



สกรูปลายส่ว Bi-Metal 304

Bi-Metal 304

เหมาะสำหรับพื้นที่ติดทะเลหรือพื้นที่ที่ต้องการการปกป้องมากกว่าปกติ ด้วยนวัตกรรมใหม่ตาม 2 พลังป้องกันการกัดกร่อนที่ดีที่สุด สแตนเลส 304 Austenitic + Ruspert coating ช่วยให้พลังการปกป้องได้อย่างมีประสิทธิภาพ ทนทาน



รหัสสินค้า	รายละเอียด	ตัว/แพ่ง	แพ่ง/ตั้ง	ตัว/ตั้ง
81701016088	#10 - 16 x 88 Bi-Metal	10	80	800 ตัว
81701016100	#10 - 16 x 100 Bi-Metal	10	80	800 ตัว

หมายเหตุ :-ราคาข้างนี้ยังไม่รวมภาษีมูลค่าเพิ่ม 7% และยังไม่รวมค่าขนส่ง - โปรดสอบถามรายการโปรดโมชั่นจากผู้แทนจำหน่าย
-ราคาอาจเปลี่ยนแปลงได้โดยไม่ต้องแจ้งให้ทราบล่วงหน้า รวมทั้งข้อผิดพลาดจากการพิมพ์



สกรูยึดแผ่นเรียบ

Fiber Cement Board Screw



สกรูยึดแผ่นเรียบรุ่นใหม่ (แผ่นสมาร์ทบอร์ด / เหล็กซีบอร์ด / ฐ่อบอร์ด / โคมอนต์บอร์ด) และ ไม้อัด สามารถเจาะได้โดยไม่ต้องเจาะนำ สามารถเจาะเข้ากับ ไม้ และ โครงเคร่าโลหะ(ซีลาย) หนาไม่เกิน 0.45-0.80 มม. เท่านั้น หัวสกรูออกแบบพิเศษ สามารถฝัง (จม) เข้าชิ้นงานได้อย่างเรียบเนียน และสวยงาม ใช้งานได้ง่ายขึ้น หัวสกรูมีหลายแบบให้เลือกใช้ ให้เหมาะสมกับความหนา - บางของแผ่นเรียบ แต่ละชนิด

รหัสสินค้า	ขนาด	หัว/ก่อง	ก่อง/ฝัง	ตัว/ฝัง	
80500617006	# 6-17x3/4"	RIB 20 mm.	500 ตัว	40	20,000 ตัว
80500617010	# 6-17x1"	RIB 25 mm.	500 ตัว	40	20,000 ตัว
80500617007	# 6-17x3/4"	CSH 20 mm.	500 ตัว	40	20,000 ตัว
80500617011	# 6-17x1"	CSH 25 mm.	500 ตัว	40	20,000 ตัว
80500717018	# 3.5x18 mm.	FMC 18 mm.	500 ตัว	40	20,000 ตัว
80500717025	# 3.5x25 mm.	FMC 25 mm.	500 ตัว	40	20,000 ตัว

สกรูคอฉายปลายสว่าน (ไม่มีปีก)

Countersunk Self Drilling Screw : Fiber Cement Board

สกรูยึดแผ่นเรียบรุ่นใหม่ (แผ่นสมาร์ทบอร์ด / เหล็กซีบอร์ด / ฐ่อบอร์ด / โคมอนต์บอร์ด) และ ไม้อัด สามารถเจาะได้โดยไม่ต้องเจาะนำ สามารถเจาะเข้ากับ ไม้ เหล็กก่อง หนาไม่เกิน 3.20 มม. เท่านั้น หัวสกรูออกแบบพิเศษ สามารถฝัง(จม) เข้าชิ้นงาน ได้อย่างเรียบเนียนและสวยงามใช้งานได้ง่ายขึ้น



รหัสสินค้า	ขนาด	หัว/ก่อง	ก่อง/ฝัง	ตัว/ฝัง	
80620620020	# 6-20 x 20	CSH 3/4"	500 ตัว	40	20,000 ตัว
80620620025	# 6-20 x 25	CSH 1"	500 ตัว	40	20,000 ตัว
827016080020	# 8-18 x 20	NEW PACKAGING 3/4"	500 ตัว	24	12,000 ตัว
827016080025	# 8-18 x 25	NEW PACKAGING 1"	500 ตัว	24	12,000 ตัว
827016080032	# 8-18 x 32	NEW PACKAGING 1.1/4"	250 ตัว	24	6,000 ตัว
827016080045	# 8-18 x 45	NEW PACKAGING 1.3/4"	200 ตัว	24	4,800 ตัว
80621016020	# 10-16 x 20	3/4"	250 ตัว	40	10,000 ตัว
80621016025	# 10-16 x 25	1"	250 ตัว	40	10,000 ตัว
80621016032	# 10-16 x 32	1.1/4"	250 ตัว	40	10,000 ตัว
80621016045	# 10-16 x 45	1.3/4"	250 ตัว	40	10,000 ตัว



สกรูโครงฝ้าดำ Drywall Screw

สกรูยึดแผ่นยิบซัม และ แผ่นเรียบรุ่นใหม่ สามารถเจาะได้เลยโดยไม่ต้องเจาะนำ สามารถเจาะเข้ากับ โครงเคร่าโลหะ (ซีลาย) หนาไม่เกิน 0.45 - 0.80 มม.



รหัสสินค้า	ขนาด	สี	บรรจุ/กล่อง	001	002	003
				5 ซีด/กล่อง	6 ซีด/กล่อง	7 ซีด/กล่อง
8040 - 01	# 6 x 3/4"	20 mm.	ดำ	40 กล่อง		
8040 - 02	# 6 x 1"	25 mm.	ดำ	40 กล่อง		
8040 - 03	# 6 x 1.1/4"	32 mm.	ดำ	40 กล่อง		
8040 - 04	# 6 x 1.1/2"	40 mm.	ดำ	40 กล่อง		
8040 - 05	# 6 x 2"	50 mm.	ดำ	40 กล่อง		

รหัสสินค้า	ขนาด	บรรจุ/กระสอบ	80110	80420
			ดำ	ขาว
6006	# 6 x 3/4"	20 mm.	50 kg.	
6010	# 6 x 1"	25 mm.	50 kg.	
6012	# 6 x 1.1/4"	32 mm.	50 kg.	
6011	# 6 x 1.1/2"	40 mm.	50 kg.	
6020	# 6 x 2"	50 mm.	50 kg.	

สกรูโครงฝ้าดำ Drywall Screw

สกรูยึดแผ่นยิบซัม และ แผ่นเรียบรุ่นใหม่ สามารถเจาะได้เลยโดยไม่ต้องเจาะนำ สามารถเจาะเข้ากับ โครงเคร่าโลหะ (ซีลาย) หนาไม่เกิน 0.45 - 0.80 มม.



รหัสสินค้า	รายการ	จำนวน/ถุง	บรรจุ/ถังเล็ก	บรรจุ/ถังใหญ่
81801206006	สกรูโครงฝ้าดำ # 6 x 3/4"	100 ตัว	70 ถุง	140 ถุง
81801206010	สกรูโครงฝ้าดำ # 6 x 1"	100 ตัว	70 ถุง	140 ถุง
81801206012	สกรูโครงฝ้าดำ # 6 x 1.1/4"	100 ตัว		
81801206015	สกรูโครงฝ้าดำ # 6 x 1.1/2"	100 ตัว	40 ถุง	80 ถุง
81801206020	สกรูโครงฝ้าดำ # 6 x 2"	100 ตัว	40 ถุง	80 ถุง

หมายเหตุ :-ราคายังไม่รวมภาษีมูลค่าเพิ่ม 7% และยังไม่รวมค่าขนส่ง - โปรดสอบถามรายการโปรโมชันจากผู้แทนจำหน่าย
-ราคาอาจเปลี่ยนแปลงได้โดยไม่ต้องแจ้งให้ทราบล่วงหน้า รวมทั้งข้อผิดพลาดจากการพิมพ์



สกรูยึดคอนกรีต หัวเหลี่ยม HEXAGON CONCRETE BOLT

เจาะ-ขัน-จบ



ได้ทวนมีลาย



เกลียวเชิง 25 องศา
ช่วยลดการดันแรงหมุนได้
ยึดจับได้แน่น ไม่แตกหัก

สกรูยึดคอนกรีต ขึ้นรูปแบบ Cold Forged และชุบแข็งด้วยระบบ Heat Treatment ทำให้มีความแข็งแรงเป็นพิเศษ ร่องเกลียวลึกช่วยเพิ่มแรงดึง ใช้งานได้อย่างรวดเร็ว มีเกลียวชนิดพิเศษ สามารถใช้แทนนิกเกิลได้ สะดวกในการติดตั้ง และยังสามารถถอนย้ายสกรูได้ (ในกรณีที่จะตำแหน่งผิด)

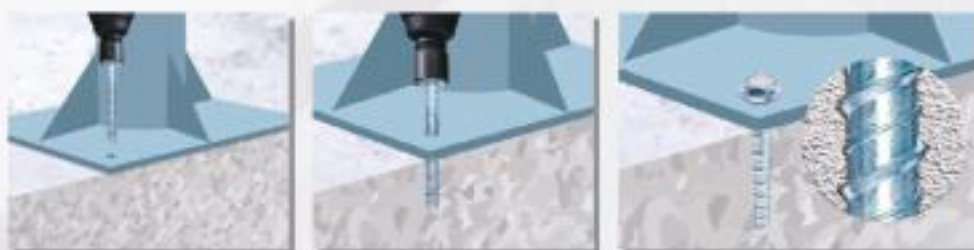

รหัสสินค้า	รายละเอียด	จำนวนเทียบเท่า นิกเกิล	คอกสว่าน	ประแจ	บรรจุ/ถุง	บรรจุ/ลัง
828150031060	สกรูยึดคอนกรีต หัวเหลี่ยม M10x60	5/16"	M6x160	#13 mm.	4 ตัว	40 ถุง/ห้อง
828150031275	สกรูยึดคอนกรีต หัวเหลี่ยม M12x75	3/8"	M10x160	#17 mm.	4 ตัว	40 ถุง/ห้อง
828150031410	สกรูยึดคอนกรีต หัวเหลี่ยม M14x100	1/2"	M12x210	#19 mm.	4 ตัว	40 ถุง/ห้อง

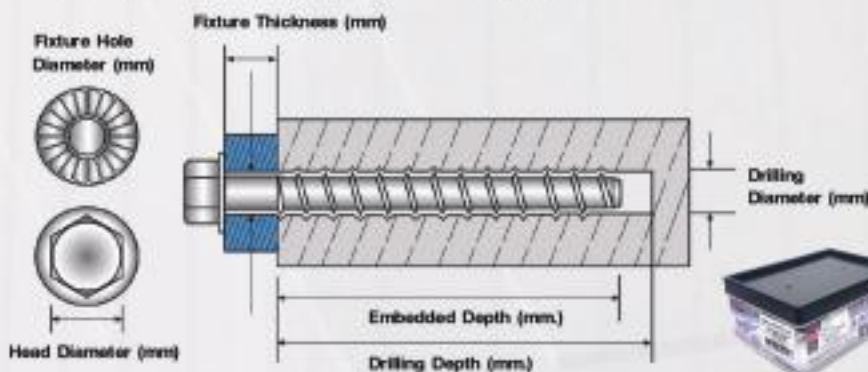
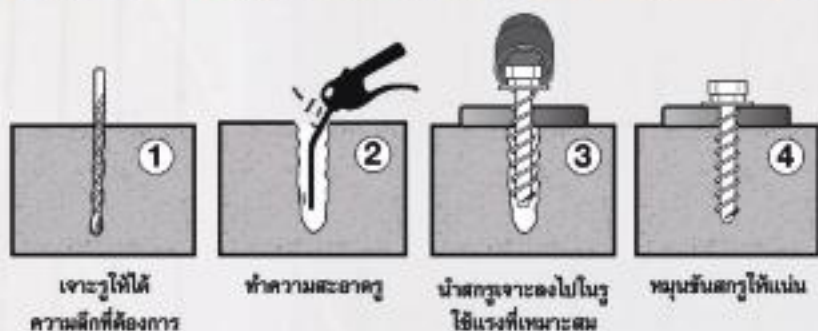

ยึดแน่น
Stronger Performance

บรรจุกล่องพลาสติก

รหัสสินค้า	รายละเอียด	จำนวนเทียบเท่า นิกเกิล	คอกสว่าน	ประแจ	บรรจุ/กล่อง	บรรจุ/ลัง
80002641060	สกรูยึดคอนกรีต หัวเหลี่ยม M10x60	5/16"	M6x160	#13 mm.	25 ตัว	600 ตัว
80002641275	สกรูยึดคอนกรีต หัวเหลี่ยม M12x75	3/8"	M10x160	#17 mm.	20 ตัว	480 ตัว
80002641410	สกรูยึดคอนกรีต หัวเหลี่ยม M14x100	1/2"	M12x210	#19 mm.	10 ตัว	240 ตัว



SIZE	เจาะรูขนาด (mm)	ขนาดประแจที่ใช้ติดตั้ง (mm)	ขนาดรูของชิ้นงาน (mm)	ยึดชิ้นได้ความหนาสุด (mm)	ระยะที่ตัวสลักฝังในคอนกรีต	ความลึกของรู (mm)	โครงสร้างคอนกรีตค.หนาที่น้อยที่สุด (mm)	แรงขันที่แนะนำ (Nm)
	Hole Size Dia	Wrench & Socket Size	Clearance Hole Of Fixture	Max Thickness Of Fixture	Embedment Depth	Hole Depth	Min Thickness Of Structure	Tightening Torque (nm)
8/M10 x 60	8	13	12	20	40	55	90	40
10/M12 x 75	10	17	14	25	50	70	110	60
12/M14 X 100	12	19	16	40	60	85	125	80

การเจาะรูลึก = (A) + (B) = ความลึกของรูเจาะที่ถูกต้อง

Performance Data (C20/25 Concrete) 20 KSC/25 KSC

Thread	Characteristic Resistance (KN)		Design Resistance (KN)		Recommended Load (KN)		Spacing (mm.)		Edge Distance (mm.)	
	Diameter (mm)	Tensile	Shear	Tensile	Shear	Tensile	Shear	Tensile	Shear	Tensile
10	9.0	15.0	4.1	12.0	2.9	8.6	120	120	60	90
12	13.5	25.0	6.1	20.0	4.4	14.3	170	170	80	120
14	19.5	33.6	8.9	27.0	6.3	19.3	200	200	90	140

Edge Distance (C20/25 concrete) for single anchors

EDGE (mm)	Tensile Resistance			Shear Resistance		
	M10	M12	M14	M10	M12	M14
35						
40						
45	3.5					
50	3.8	4.6		6.8		
55	3.9	4.9	6.5	7.4		
60	4.2	5.1	6.9	8.1	10.0	
70		5.7	7.4	9.2	11.6	
80		6.2	8.3	10.6	13.4	
90			9.0	12.0	15.1	17.3
100					16.7	19.4
110					18.2	21.1
120					20.0	23.2
125						24.3
130						25.1
140						27.0
150						
160						

Spacing (C20/25 Concrete)

EDGE (mm)	Tensile Resistance per Pair Anchor		
	M10	M12	M14
40			
45			
50			
55	6.0		
60	6.2		
70	6.5	8.6	
80	6.8	9.0	
90	7.2	9.3	
100	7.5	9.7	13.4
120	8.2	10.4	14.2
130		10.8	14.7
140		11.1	15.1
150		11.5	15.6
160		11.8	16.0
170		12.2	16.5
180			16.9
200			17.8
220			
240			
260			

ANCHORING SYSTEM Behaviour in Concrete

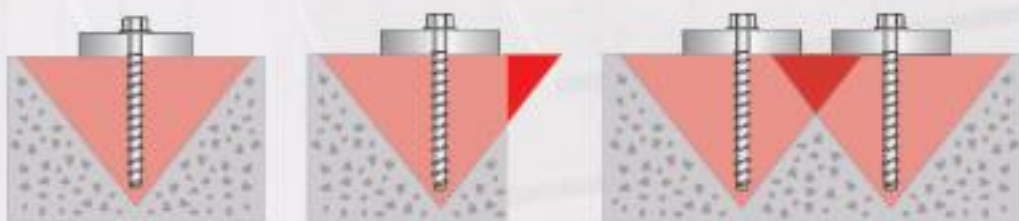

Ideal Case

Influence of Edge Distance

Influence of Spacing



หมายเหตุ :- ราคานี้ยังไม่รวมภาษีมูลค่าเพิ่ม 7% และยังไม่รวมค่าขนส่ง - โปรดสอบถามรายการโปรโมชั่นจากผู้แทนจำหน่าย
- ราคาอาจเปลี่ยนแปลงได้โดยไม่ต้องแจ้งให้ทราบล่วงหน้า รวมทั้งข้อผิดพลาดจากการพิมพ์



สกรูยึดคอนกรีต
Tapcon Screw



สกรูยึดคอนกรีต FH SUG เกลียวถูกออกแบบให้ยึดเข้ากับคอนกรีตหรือผนังปูน อิฐมวลเบา รวมถึงยังสามารถใช้กับ อิฐมวลเบา ได้อีกด้วย

วิธีใช้งาน ผนังปูน พื้นปูน อิฐมวลเบา ใช้ดอกสว่านเจาะปูน ขนาด 5/32" (4.0 mm.) ในการเจาะนำ อิฐมวลเบา ใช้ดอกสว่านเจาะปูน 3/16" ในการเจาะนำ และใช้รอบสว่านที่ต่ำในการขัน



บรรจุกล่องพลาสติก

รหัสสินค้า	ขนาด	หัว	เจาะรูลึก	รูขุม	ตัว/กล่อง	ตัว/ลัง
80002630025	สกรูยึดคอนกรีต #10 x 1"	FH	1.1/4"	W/Z(w)	250 ตัว	6,000 ตัว
80002630038	สกรูยึดคอนกรีต #10 x 1.1/2"	FH	2"	W/Z(w)	200 ตัว	4,800 ตัว
80002630050	สกรูยึดคอนกรีต #10 x 2"	FH	2.1/4"	W/Z(w)	150 ตัว	3,600 ตัว



สกรูยึดคอนกรีต
RUSPERT



ป้องกันสนิมอย่างมีประสิทธิภาพด้วย
สารเคลือบพิเศษ RUSPERT

หัวสกรูออกแบบพิเศษ
สามารถใช้งานกับ
เครื่องมือได้ถึง 3 ชนิด

1. ไส้ควงนอก
2. ไส้ควงแบน
3. สุกบตีคอนกรีตเหล็ก

ชุบ ZINC ป้องกันสนิม

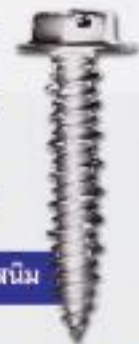

ลักษณะการใช้งาน



ยิ่งโดยไม่
ต้องฝังพุก

รหัสสินค้า	ขนาด	หัว	เจาะรูลึก	รูขุม	ตัว/กล่อง	ตัว/ลัง
80002620020	สกรูยึดคอนกรีต # 10G x 20 mm.	หัวเหลี่ยมแฉก	1"	RUSPERT	400 ตัว	16,000 ตัว
80002620032	สกรูยึดคอนกรีต # 10G x 32 mm.	หัวเหลี่ยมแฉก	1.1/2"	RUSPERT	250 ตัว	10,000 ตัว
828150011020	สกรูยึดคอนกรีต # 10G x 20 mm.	หัวเหลี่ยมแฉก	1"	W/Z	400 ตัว	16,000 ตัว
828150011032	สกรูยึดคอนกรีต # 10G x 32 mm.	หัวเหลี่ยมแฉก	1.1/2"	W/Z	250 ตัว	10,000 ตัว



สกรูยึดคอนกรีต
ทกเหลี่ยมติดแหวน

ชุบ ZINC ป้องกันสนิม

กล่องสีส้ม SUG



ปลายแบบ HI-LO THREAD
(DIAMOND-POINT)

สกรูยึดคอนกรีตติดแหวนพร้อมซีลยางคุณภาพสูง ป้องกันการรั่วซึมได้มั่นใจ

รหัสสินค้า	ขนาด	ตัว/กล่อง	กล่อง/ลัง	ตัว/ลัง	รูขุม (W/Z)
80002713032	#13 x 32	100 ตัว	20	2,000 ตัว	
80002713040	#13 x 40	100 ตัว	20	2,000 ตัว	
80002713055	#13 x 55	100 ตัว	20	2,000 ตัว	



ซีลยาง EPDM EPDM CUT WASHER



ซีลยางดำ (BLACK EPDM 100%)
ผลิตจากวัสดุเกรด A สามารถรักษาความยืดหยุ่น
ทนทานต่ออุณหภูมิสูง ไม่แข็งตัว ไม่นำไฟฟ้า
ป้องกันการรั่วซึมของน้ำได้เป็นอย่างดี



รหัสสินค้า	ขนาด	ตัว/ถุง	ตัว/ถุง	ตัว/ลัง
8000211010	#10 x 10	2,000 ตัว	10 ตัว	20,000 ตัว
8000211211	#12 x 11	2,000 ตัว	10 ตัว	20,000 ตัว

โดมยาง + โดมยางสแตนเลส (EPDM DOME + SUS304 WASHER)



ใช้เพื่อรองสกรูในการยึดเกาะกับวัสดุที่ต้องการ เช่น
แผ่นกระเบื้องอะคริลิคแผ่นกระเบื้องใยแก้ว แผ่นสกายไลท์
หลังคาเหล็ก หลังคาโปร่งแสง เพื่อป้องกันการรั่วซึมของน้ำ
แหวนสแตนเลส เพิ่มความแข็งแรง ไม่เป็นสนิม



รหัสสินค้า	ขนาด	สี	ใช้กับสกรู	ตัว/ถุง	ตัว/ลัง
8000250022	OD 22 mm.	เทา	#10 , #12	100 ตัว	4,000 ตัว
8000240032	OD 32 mm.	เทา	#10 , #12	100 ตัว	4,000 ตัว
8000240025	OD 25 mm. + แหวนสแตนเลส 304	ดำ	#10 , #12	100 ตัว	3,000 ตัว

แหวนตาไก่สแตนเลส+ยาง EPDM M-TYPE EPDM+STL WASHER



ใช้เพื่อรองสกรูในการยึดเกาะกับวัสดุที่ต้องการ
ใช้พื้นที่จับยึด เพื่อป้องกันการรั่วซึม
ใช้ได้กับสกรูเบอร์ 6, 7, 8, 10, สกรูปลายสว่าน, ฯลฯ



รหัสสินค้า	ขนาด	กล่อง/ลัง	ตัว/กล่อง	ตัว/ลัง
8000241430	M-Type OD 15 mm.	40 กล่อง	500 ตัว	20,000 ตัว

แหวนสังกะสียาง/แหวนสแตนเลสยาง (EPDM BONDED WASHER)



ใช้เพื่อรองสกรูในการยึดเกาะกับวัสดุที่ต้องการใช้พื้นที่จับยึด สามารถใช้กับ
สกรูปลายสว่าน สกรูเกลียวปล่อยไม้ ตะขอ ปรปลา ฯลฯ เพื่อป้องกันการรั่วซึม
มีให้เลือกใช้ทั้ง แหวนสังกะสี แหวนอลูมิเนียม แหวนสแตนเลส



รหัสสินค้า	รายละเอียด	วัสดุ	ใช้กับสกรู	ตัว/ถุง	ตัว/ลัง
8000221012	# 10 x 12	สังกะสี	#10	500 ตัว	20,000 ตัว
8000221014	# 10 x 14	สังกะสี	#10	500 ตัว	20,000 ตัว
8000221016	# 10 x 16	สังกะสี	#10	250 ตัว	10,000 ตัว
8000221018	# 10 x 18	สังกะสี	#10	250 ตัว	10,000 ตัว
8000221216	# 12 x 16	สังกะสี	#10	500 ตัว	20,000 ตัว
8000221416	# 14 x 16	สังกะสี	#10 , #12	500 ตัว	20,000 ตัว
8000221422	# 14 x 22	สังกะสี	#10 , #12	100 ตัว	10,000 ตัว
8000221429	# 14 x 29	สังกะสี	#10 , #12	100 ตัว	4,000 ตัว
8000241018	# 10 x 18	สแตนเลส 304	#10 , #12	250 ตัว	10,000 ตัว
8000241422	# 14 x 22	สแตนเลส 304	#10 , #12	100 ตัว	10,000 ตัว
8000241429	# 14 x 29	สแตนเลส 304	#10 , #12	100 ตัว	4,000 ตัว
8000291429	# 14 x 29	อลูมิเนียม	#10 , #12	100 ตัว	4,000 ตัว

หมายเหตุ : -ราคานี้ยังไม่รวมภาษีมูลค่าเพิ่ม 7% และยังไม่รวมค่าขนส่ง - โปรดสอบถามรายการโปรดโมชันจากผู้แทนจำหน่าย
-ราคาอาจเปลี่ยนแปลงได้โดยไม่ต้องแจ้งให้ทราบล่วงหน้า รวมทั้งข้อผิดพลาดจากการพิมพ์



ขายึดบานเกล็ด Louver Strap

ใช้ยึดแผ่นเมทัลชีทบานเกล็ด ในช่องระบายอากาศ ให้ติดกับโครงเหล็ก หรือ โครงไม้ในแนวตั้ง ใช้ร่วมกับ สกรูปลายสว่านสำหรับห้องลอน (SIDING) #10-16x16 , #10-16x20



รหัสสินค้า	รายการ	Brand	รูป	หนา	กว้าง	บรรจุ	ตัว/ลัง
8500230126	ขายึดบานเกล็ด ECO	LIO	W/Z		25 mm.	50/มัด	1,000
8000230225	ขายึดบานเกล็ด	SUG	W/Z	1.00 m.	25 mm.	50/ก.	1,000
8000230325	ขายึดบานเกล็ด	SUG	W/Z	1.20 m.	25 mm.	50/ก.	1,000

เหล็กหนีบเศษกระเบื้อง TILE CLIP



สแตนเลส



เหล็กสปริงชุบนิเกิล

ใช้หนีบจับ เศษกระเบื้องหลังคาส่วนมุมเล็กๆ เข้ากับแผ่นหลัก

รหัสสินค้า	รายการ	วัสดุ	รูป	บรรจุ	ตัว/ลัง
82000802	เหล็กหนีบเศษกระเบื้อง	เหล็ก	Nickle	50	1,000
82000801	เหล็กหนีบเศษกระเบื้อง	สแตนเลส		50	1,000

น๊อตยึดสันตะเข้ (กระเบื้องพรีม่า)

Valley Gutter Fixing Screw

น๊อตยึดสันตะเข้/ครอบกระเบื้องพรีม่าให้ติดกันแน่นยิ่งขึ้น ใช้สว่านเจาะรูนำ ขนาด 10 มม. ให้ทะลุผ่านครอบ แผ่นเปิดลอน และ แผ่นกระเบื้อง



รหัสสินค้า	รายละเอียด	ตัว/แวง	แวง/ลัง	ตัว/ลัง	ราคา
800028001	น๊อตยึดสันตะเข้ (กระเบื้องพรีม่า)	10	80	800	8.00

แผ่นเหล็กยึดแรงสำหรับอิฐมวลเบา

Metal Strap

แผ่นเหล็กยึดแรงสำหรับอิฐมวลเบา (Metal Strap) ใช้สำหรับอิฐมวลเบาเพื่อเพิ่มความแข็งแรงและลดรอยแตกร้าวระหว่างโครงสร้างกับผนัง ดินสันมีขนาดหนา 0.80 มม. กว้าง 3.5 ซม. ยาว 23 ซม.



รหัสสินค้า	รายละเอียด	ตัว/กล่อง	กล่อง/ลัง	ตัว/ลัง
8200302001	แผ่นเหล็กยึดแรงอิฐมวลเบา	100	10	1,000

หัวจับปิดหัวสกรู Nylon Cap



หลายเฉดสีให้เลือก

100%
NYLON

ผลิตจากเนื้อไนลอน (NYLON) 100% ทนทานต่อความร้อน และ สภาวะต่างๆ ใช้สำหรับปิดหัวสกรูขนาด 8 มม. เพื่อป้องกันการเกิดสนิม และ การถูกกัดกร่อนจากกรดเกลือในสภาพแวดล้อมช่วยยืดอายุการใช้งานของหัวสกรู ใช้ปิดหัวสกรูได้ทั้งเบอร์ #10 ,#12 , #14 มีหลายสี ตามเฉดสีของหลังคากระเบื้อง และ หลังคาเมทัลลิก ทำให้การติดตั้งหลังคา สวยงาม กลมกลืน



รหัสสินค้า	สี	รายละเอียด	ตัว/แผง	แผง/หลัง	ตัว/หลัง
8000200001	Nuvo Blue, ฟ้ามรกต, ฟ้ามรกต		100	80	8,000
8000200002	Ocean Blue, เขียวสมุทร, เขียวประกายพญานก, เขียวมุกแพทยา		100	80	8,000
8000200003	Castle Red, แดงอิฐ, แดงตราช้าง, แดงสรรโท		100	80	8,000
8000200004	Natural Brown, เปลือกมังคุด, น้ำตาลคลาสสิก, น้ำตาลมุกโกนเนต		100	80	8,000
8000200005	Bright Green, เขียวใบไม้, เขียวมุกมรกต, เขียวสรรโท		100	80	8,000
8000200006	Banana Leaf, เขียวใบตอง, Prima Green, Forest Green		100	80	8,000
8000200007	Prima Grey, Alloy Grey, สีเทา		100	80	8,000
8000200008	Off White, Prima White		100	80	8,000
8000200009	Peanut Butter, Prima Almond, Burnt Almond		100	80	8,000
8000200010	Prima Brown		100	80	8,000
8000200011	Mango Yellow, Prima Yellow, Siam Gold		100	80	8,000
8000200012	Skytone Blue, ฟ้ามุกโพลีน		100	80	8,000
8000200013	Aquamarine, เขียวตราช้าง		100	80	8,000
8000200014	Brick Orange, หมากสุก, ส้มคิลาแดง, Salmon Orange		100	80	8,000
8000200015	Tiger Red, แดงสด, แดงตะวัน, แดงมุกทับทิม		100	80	8,000
8000200016	น้ำเงินตราช้าง		100	80	8,000
8000200017	ม่วงมุกเนทีสต์		100	80	8,000
8000200018	Jasper		100	80	8,000
8000200019	Asian White		100	80	8,000
รหัสสินค้า	สี	รายละเอียด	ตัว/แผง	แผง/หลัง	ตัว/หลัง
8000300001	Nuvo Blue, ฟ้ามรกต, ฟ้ามรกต		1,000	20	20,000
8000300002	Ocean Blue, เขียวสมุทร, เขียวประกายพญานก, เขียวมุกแพทยา		1,000	20	20,000
8000300003	Castle Red, แดงอิฐ, แดงตราช้าง, แดงสรรโท		1,000	20	20,000
8000300004	Natural Brown, เปลือกมังคุด, น้ำตาลคลาสสิก, น้ำตาลมุกโกนเนต		1,000	20	20,000
8000300005	Bright Green, เขียวใบไม้, เขียวมุกมรกต, เขียวสรรโท		1,000	20	20,000
8000300006	Banana Leaf, เขียวใบตอง, Prima Green, Forest Green		1,000	20	20,000
8000300007	Prima Grey, Alloy Grey, สีเทา		1,000	20	20,000
8000300008	Off White, Prima White		1,000	20	20,000
8000300009	Peanut Butter, Prima Almond, Burnt Almond		1,000	20	20,000
8000300010	Prima Brown		1,000	20	20,000
8000300011	Mango Yellow, Prima Yellow, Siam Gold		1,000	20	20,000
8000300012	Skytone Blue, ฟ้ามุกโพลีน		1,000	20	20,000
8000300013	Aquamarine, เขียวตราช้าง		1,000	20	20,000
8000300014	Brick Orange, หมากสุก, ส้มคิลาแดง, Salmon Orange		1,000	20	20,000
8000300015	Tiger Red, แดงสด, แดงตะวัน, แดงมุกทับทิม		1,000	20	20,000
8000300016	น้ำเงินตราช้าง		1,000	20	20,000
8000300017	ม่วงมุกเนทีสต์		1,000	20	20,000
8000300018	Jasper		1,000	20	20,000
8000300019	Asian White		1,000	20	20,000

หมายเหตุ : -ราคาข้างต้นยังไม่รวมภาษีมูลค่าเพิ่ม 7% และยังไม่รวมค่าขนส่ง - โปรดสอบถามรายการโปรโมชั่นจากผู้แทนจำหน่าย
-ราคาอาจเปลี่ยนแปลงได้โดยไม่ต้องแจ้งให้ทราบล่วงหน้า รวมทั้งข้อผิดพลาดจากการพิมพ์

สกรูยึดหลังคากระเบื้องคอนกรีต (สกรูอเนกประสงค์)

Concrete Roof Tile Screw

สกรูยึดหลังคากระเบื้องคอนกรีต (ซีเมนต์ไมเนีย) ทั้งชนิด แผ่นเรียบ และแผ่นลอน สามารถเจาะได้โดย ไม่ต้องเจาะนำ เจาะเข้ากับแปเหล็กแปไมเนีย ความหนาไม่เกิน 3.2 มม. ทั้งยังใช้ได้ในงานอเนกประสงค์ต่างๆ



รหัสสินค้า	รายการ	หัว	SIZE	จำนวน/ถุง	บรรจุ/ลังเล็ก		บรรจุ/ลังใหญ่	
81800108006	สกรูปลายสว่าน	FH	# 8 x 3/4"	100 ตัว	10,000 ตัว	100 ถุง	20,000 ตัว	200 ถุง
81800108010	สกรูปลายสว่าน	FH	# 8 x 1"	100 ตัว	10,000 ตัว	100 ถุง	20,000 ตัว	200 ถุง
81800108012	สกรูปลายสว่าน	FH	# 8 x 1.1/4"	100 ตัว	5,000 ตัว	50 ถุง	10,000 ตัว	100 ถุง
81800108015	สกรูปลายสว่าน	FH	# 8 x 1.1/2"	100 ตัว	5,000 ตัว	50 ถุง	10,000 ตัว	100 ถุง
81800108020	สกรูปลายสว่าน	FH	# 8 x 2"	100 ตัว	4,000 ตัว	40 ถุง	8,000 ตัว	80 ถุง
81800108025	สกรูปลายสว่าน	FH	# 8 x 2.1/2"	100 ตัว	4,000 ตัว	40 ถุง	8,000 ตัว	80 ถุง
*** 81800108030	สกรูปลายสว่าน	FH	# 8 x 3"	100 ตัว	4,000 ตัว	40 ถุง	8,000 ตัว	80 ถุง
*** 81800108035	สกรูปลายสว่าน	FH	# 8 x 3.1/2"	100 ตัว	4,000 ตัว	40 ถุง	8,000 ตัว	80 ถุง
*** 81800108040	สกรูปลายสว่าน	FH	# 8 x 4"	100 ตัว	4,000 ตัว	40 ถุง	8,000 ตัว	80 ถุง

สกรูยึดแประแนงเหล็ก

Self Drilling Screw : Galvanized Steel Purlin

สกรูยึดแประแนงเหล็ก (แปไมเนีย) สามารถเจาะได้โดยไม่ต้องเจาะนำ เจาะเข้ากับแปไมเนีย ความหนาไม่เกิน 3.2 มม. ใช้สกรูเบอร์ #10 ความยาว 1/2" (13 มม.) ในการยึดแป



รหัสสินค้า	รายการ	หัว	SIZE	จำนวน/ถุง	บรรจุ/ลังเล็ก		บรรจุ/ลังใหญ่	
81800210004	สกรูปลายสว่าน	PH	# 10 x 1/2"	100 ตัว	10,000 ตัว	100 ถุง	20,000 ตัว	200 ถุง
*** 81800210005	สกรูปลายสว่าน	PH	# 10 x 5/8"	100 ตัว	10,000 ตัว	100 ถุง	20,000 ตัว	200 ถุง
*** 81800210006	สกรูปลายสว่าน	PH	# 10 x 3/4"	100 ตัว	10,000 ตัว	100 ถุง	20,000 ตัว	200 ถุง

สกรู WAVE DOME อเนกประสงค์

Modified Truss Head Self Drilling Screw

สกรูยึดงานไม้ยึด แผ่นเหล็ก แผ่นสแตนเลส ป้ายโฆษณา และงานอเนกประสงค์ สามารถเจาะได้โดยไม่ต้องเจาะนำ หัวสกรูมีปีกกว้าง ทำให้ยึดประกบกับงานได้แน่น สะดวก รวดเร็ว



รหัสสินค้า	รายการ	SIZE	รูป	จำนวน/ถุง	บรรจุ/ลังเล็ก		บรรจุ/ลังใหญ่	
81800606003	WAVE-DOME	# 8 - 20 x 3/8"	RUSPERT	100 ตัว	10,000 ตัว	100 ถุง	20,000 ตัว	200 ถุง
81800608004	WAVE-DOME	# 8 - 18 x 1/2"	RUSPERT	100 ตัว	10,000 ตัว	100 ถุง	20,000 ตัว	200 ถุง
81800608006	WAVE-DOME	# 8 - 18 x 3/4"	RUSPERT	100 ตัว	10,000 ตัว	100 ถุง	20,000 ตัว	200 ถุง
81800608010	WAVE-DOME	# 8 - 18 x 1"	RUSPERT	100 ตัว	5,000 ตัว	50 ถุง	10,000 ตัว	100 ถุง
*** 81800608012	WAVE-DOME	# 8 - 18 x 1.1/4"	RUSPERT	100 ตัว				
*** 81800608015	WAVE-DOME	# 8 - 18 x 1.1/2"	RUSPERT	100 ตัว				
*** 81800608020	WAVE-DOME	# 8 - 18 x 2"	RUSPERT	100 ตัว				
81800628004	WAVE-DOME	# 8 - 18 x 1/2"	W/Z	100 ตัว	10,000 ตัว	100 ถุง	20,000 ตัว	200 ถุง
81800628006	WAVE-DOME	# 8 - 18 x 3/4"	W/Z	100 ตัว	10,000 ตัว	100 ถุง	20,000 ตัว	200 ถุง
81800628010	WAVE-DOME	# 8 - 18 x 1"	W/Z	100 ตัว	5,000 ตัว	50 ถุง	10,000 ตัว	100 ถุง
81800618004	WAVE-DOME	# 8 - 15 x 1/2"	W/Z /T-17 /ไม้	100 ตัว	10,000 ตัว	100 ถุง	20,000 ตัว	200 ถุง
81800618006	WAVE-DOME	# 8 - 15 x 3/4"	W/Z /T-17 /ไม้	100 ตัว	10,000 ตัว	100 ถุง	20,000 ตัว	200 ถุง
81800618010	WAVE-DOME	# 8 - 15 x 1"	W/Z /T-17 /ไม้	100 ตัว	5,000 ตัว	50 ถุง	10,000 ตัว	100 ถุง
*** 81800618012	WAVE-DOME	# 8 - 15 x 1.1/4"	W/Z /T-17 /ไม้	100 ตัว				
*** 81800618015	WAVE-DOME	# 8 - 15 x 1.1/2"	W/Z /T-17 /ไม้	100 ตัว				
*** 81800618020	WAVE-DOME	# 8 - 15 x 2"	W/Z /T-17 /ไม้	100 ตัว				



สกรูไดร์วอลล์ดำ

Drywall Screw

สกรูยึดแผ่นยิบซัม และ แผ่นเรียบรุ่นใหม่ สามารถเจาะได้โดยโดยไม่ต้องเจาะนำ สามารถเจาะเข้ากับ โครงเคร่าโลหะ (ซีลาย) หนาไม่เกิน 0.45 - 0.80 มม.



แพ็คเกจ 100



รหัสสินค้า	รายการ	SIZE	จำนวน/ถุง	บรรจุ/ลังเล็ก		บรรจุ/ลังใหญ่	
81801206006	สกรูไดร์วอลล์	# 6 x 3/4"	100 ตัว	7,000 ตัว	70 ถุง	14,000 ตัว	140 ถุง
81801206010	สกรูไดร์วอลล์	# 6 x 1"	100 ตัว	7,000 ตัว	70 ถุง	14,000 ตัว	140 ถุง
81801206012	สกรูไดร์วอลล์	# 6 x 1.1/4"	100 ตัว				
81801206015	สกรูไดร์วอลล์	# 6 x 1.1/2"	100 ตัว	4,000 ตัว	40 ถุง	8,000 ตัว	80 ถุง
81801206020	สกรูไดร์วอลล์	# 6 x 2"	100 ตัว	4,000 ตัว	40 ถุง	8,000 ตัว	80 ถุง

สกรูยึดแผ่นเรียบ

Fiber Cement Board Screw

สกรูยึดแผ่นเรียบรุ่นใหม่ (แผ่นสมาร์ทบอร์ด / เหล็กซีบอร์ด / ทุ่นบอร์ด / โคมอนด์บอร์ด) และ ไม้อัด สามารถเจาะได้โดย โดยไม่ต้องเจาะนำ สามารถเจาะเข้ากับ ไม้ และ โครงเคร่าโลหะ(ซีลาย)



RIB

CSH

FMC

แพ็คเกจ 100



รหัสสินค้า	รายการ	SIZE	รูป	จำนวน/ถุง	บรรจุ/ลังเล็ก		บรรจุ/ลังใหญ่	
81800906006	Dry wall - RIB	# 6 - 17 x 3/4" (20mm.)	W/Z	100 ตัว	10,000 ตัว	100 ถุง	20,000 ตัว	200 ถุง
81800906010	Dry wall - RIB	# 6 - 17 x 1" (25mm.)	W/Z	100 ตัว	10,000 ตัว	100 ถุง	20,000 ตัว	200 ถุง
81801006006	Dry wall - CSH	# 6 - 17 x 3/4" (20mm.)	W/Z	100 ตัว	10,000 ตัว	100 ถุง	20,000 ตัว	200 ถุง
81801006010	Dry wall - CSH	# 6 - 17 x 1" (25mm.)	W/Z	100 ตัว	10,000 ตัว	100 ถุง	20,000 ตัว	200 ถุง
81800801018	สกรู FMC	# 3.5 x 18mm (18mm.)	W/Z	100 ตัว	10,000 ตัว	100 ถุง	20,000 ตัว	200 ถุง
81800801025	สกรู FMC	# 3.5 x 25mm (25mm.)	W/Z	100 ตัว	10,000 ตัว	100 ถุง	20,000 ตัว	200 ถุง

สกรูยึดหลังคากระเบื้อง

Self Drilling Screw : Asbestos Cement Corrugate Sheet



หัวเจาะปลายส่วนชนิดพิเศษ (SD) สามารถ เจาะ และ ยึด แปะเหล็ก (หนา 3.2 มิลลิเมตร) โดยไม่ต้องเจาะรูนำ



ปลายแหลมผ่า (T-17) ช่วยในการใส่ หรือ ใส่ซีเมนต์ เพื่อให้สกรูเจาะเข้าไม้ได้เร็วขึ้น ป้องกันการแตกของ ไม้ในขณะที่จะ ทำให้งานเรียบเนียน สวยงาม

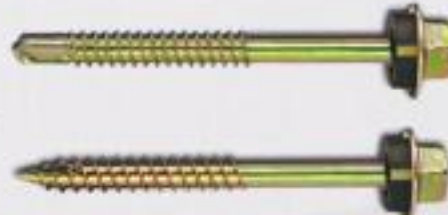

แพ็คเกจ 100



รหัสสินค้า	รายการ	SIZE	รูป	จำนวน/ถุง	บรรจุ/ลังเล็ก		บรรจุ/ลังใหญ่	
8180111016016	สกรูปลายส่วน FH แปะเหล็ก	# 10 - 16 x 16"	Y/Z	100 ตัว				
8180111016020	สกรูปลายส่วน FH แปะเหล็ก	# 10 - 16 x 20"	Y/Z	100 ตัว				
8180111016025	สกรูปลายส่วน FH แปะเหล็ก	# 10 - 16 x 25"	Y/Z	100 ตัว				
8180111016048	สกรูปลายส่วน FH แปะเหล็ก	# 10 - 16 x 48"	Y/Z	100 ตัว				
8180111012025	สกรูปลายแหลม FH ไม้	# 10 - 12 x 25"	Y/Z	100 ตัว				
8180131012040	สกรูปลายแหลม FH ไม้	# 10 - 12 x 40"	Y/Z	100 ตัว				

หมายเหตุ : -ราคานี้ยังไม่รวมภาษีมูลค่าเพิ่ม 7% และยังไม่รวมค่าขนส่ง - โปรดสอบถามรายการไปรษณีย์จากผู้แทนจำหน่าย
-ราคาอาจเปลี่ยนแปลงได้โดยไม่ต้องแจ้งให้ทราบล่วงหน้า รวมทั้งข้อผิดพลาดจากการพิมพ์



สกรูยึดไม้ฝา และเชิงชาย มีปีก (แปเหล็ก)

Wing-Tek Self Drilling Screw : Fiber Cement Wood Siding

สกรูยึดไม้ฝา ไม้เชิงชาย แผ่นวีวับอร์ด และไม้พื้น มีขนาดที่เหมาะสม สามารถเจาะได้โดยโดยไม่ต้องเจาะนำ เหมาะสำหรับโครงเหล็ก หนาไม่เกิน 3.2 มม. หัวสกรูออกแบบพิเศษ สามารถฝัง (จม) เข้ากับชิ้นงานได้อย่างเรียบเนียน และสวยงามกับงานได้ง่ายขึ้น



ปีกเหล็ก 100



รหัสสินค้า	รายการ	SIZE	รูป	จำนวน/ถุง	บรรจุ/ลังเล็ก	บรรจุ/ลังใหญ่
81800307010	สกรูปลายสว่านไม้ฝา	# 7 - 19 x 1"	25 mm. ZINC	100 ตัว	10,000 ตัว 100 ถุง	20,000 ตัว 200 ถุง
81800307011	สกรูปลายสว่านไม้ฝา	# 7 - 19 x 1.1/8"	28 mm. ZINC	100 ตัว	5,000 ตัว 50 ถุง	10,000 ตัว 100 ถุง
81800307012	สกรูปลายสว่านไม้ฝา	# 7 - 19 x 1.1/4"	32 mm. ZINC	100 ตัว	5,000 ตัว 50 ถุง	10,000 ตัว 100 ถุง
81800307015	สกรูปลายสว่านไม้ฝา	# 7 - 19 x 1.1/2"	38 mm. ZINC	100 ตัว	5,000 ตัว 50 ถุง	10,000 ตัว 100 ถุง
81800307016	สกรูปลายสว่านไม้ฝา	# 7 - 19 x 1.3/4"	45 mm. ZINC	100 ตัว	5,000 ตัว 50 ถุง	10,000 ตัว 100 ถุง

สกรูยึดไม้ฝา และเชิงชาย ไม่มีปีก (แปไม้)

Self Tapping Screw : Fiber Cement Wood Siding

สกรูยึดไม้ฝา ไม้เชิงชาย แผ่นวีวับอร์ด และไม้พื้น มีขนาดที่เหมาะสม สามารถเจาะได้โดยโดยไม่ต้องเจาะนำ หัวสกรูออกแบบพิเศษ สามารถฝัง (จม) เข้ากับชิ้นงานได้อย่างเรียบเนียน และสวยงามกับงานได้ง่ายขึ้น



ปีกเหล็ก 100



รหัสสินค้า	รายการ	SIZE	รูป	จำนวน/ถุง	บรรจุ/ลังเล็ก	บรรจุ/ลังใหญ่
81800407011	สกรูปลายสว่านไม้ฝา	# 7 - 19 x 1.1/8"	28 mm. ZINC	100 ตัว	5,000 ตัว 50 ถุง	10,000 ตัว 100 ถุง
81800407012	สกรูปลายสว่านไม้ฝา	# 7 - 19 x 1.1/4"	32 mm. ZINC	100 ตัว	5,000 ตัว 50 ถุง	10,000 ตัว 100 ถุง
81800407016	สกรูปลายสว่านไม้ฝา	# 7 - 19 x 1.3/4"	45 mm. ZINC	100 ตัว	5,000 ตัว 50 ถุง	10,000 ตัว 100 ถุง

สกรูคอปลายสว่าน (ไม่มีปีก)

Countersunk Self Drilling Screw : Fiber Cement Board

สกรูยึดแผ่นเรียบรุ่นใหม่ (แผ่นสมาร์ทบอร์ด / เหล็กซีบอร์ด / อลูมิเนียมบอร์ด / โดมอนด์บอร์ด) และไม้พื้น สามารถเจาะได้โดยไม่ต้องเจาะนำสามารถเจาะเข้ากับ แปเหล็กกล่อง หนาไม่เกิน 3.20 มม. เท่านั้น หัวสกรูออกแบบพิเศษ สามารถฝัง(จม) เข้ากับชิ้นงานได้อย่างเรียบเนียนและสวยงามกับงานได้ง่ายขึ้น



ปีกเหล็ก 100



รหัสสินค้า	รายการ	SIZE	จำนวน/ถุง	บรรจุ/ลังเล็ก	บรรจุ/ลังใหญ่
81800708020	สกรูคอปลายสว่าน	# 8 - 18 x 20	100 ตัว	10,000 ตัว 100 ถุง	20,000 ตัว 200 ถุง
81800708025	สกรูคอปลายสว่าน	# 8 - 18 x 25	100 ตัว	10,000 ตัว 100 ถุง	20,000 ตัว 200 ถุง
81800708032	สกรูคอปลายสว่าน	# 8 - 18 x 32	100 ตัว	5,000 ตัว 50 ถุง	10,000 ตัว 100 ถุง
81800708045	สกรูคอปลายสว่าน	# 8 - 18 x 45	100 ตัว	5,000 ตัว 50 ถุง	10,000 ตัว 100 ถุง



สกรูยึดหลังคากระเบื้อง (แปเหล็ก)

Self Drilling Screw : Asbestos Cement Corrugate Sheet

แพ็ค 25 ตัว

แพ็ค 25



หัวเจาะปลายส่วนชนิดพิเศษ (SD) สามารถเจาะ และ ยึด แปเหล็ก (หนา 3.2 มิลลิเมตร) โดยไม่ต้องเจาะรูนำ



รหัสสินค้า	รายการ	SIZE	ชุบ	จำนวน/ถุง	บรรจุ/ถังเล็ก	บรรจุ/ถังใหญ่
828011016016	สกรูยึดหลังคากระเบื้อง ลอนคู่	# 10 - 16 x 16	Y/Z	25 ตัว	4,000 ตัว 160 ถุง	8,000 ตัว 160 ถุง
828011016020	สกรูยึดหลังคากระเบื้อง ลอนคู่	# 10 - 16 x 20	Y/Z	25 ตัว	4,000 ตัว 160 ถุง	6,000 ตัว 160 ถุง
828011016025	สกรูยึดหลังคากระเบื้อง ลอนคู่	# 10 - 16 x 25	Y/Z	25 ตัว	3,000 ตัว 120 ถุง	6,000 ตัว 120 ถุง
828011016048	สกรูยึดหลังคากระเบื้อง ลอนคู่	# 10 - 16 x 48	Y/Z	25 ตัว		
828011016075	สกรูยึดหลังคากระเบื้อง ลอนคู่	# 10 - 16 x 75	Y/Z	25 ตัว		
828011016088	สกรูยึดหลังคากระเบื้อง ลอนคู่	# 10 - 16 x 88	Y/Z	25 ตัว	1,500 ตัว 60 ถุง	3,000 ตัว 120 ถุง
828011016095	สกรูยึดหลังคากระเบื้อง ลอนคู่	# 10 - 16 x 95	Y/Z	25 ตัว		
828011016100	สกรูยึดหลังคากระเบื้อง ลอนคู่	# 10 - 16 x 100	Y/Z	25 ตัว	1,500 ตัว 60 ถุง	3,000 ตัว 120 ถุง

สกรูยึดหลังคากระเบื้อง (แปไม้)

Self Drilling Screw : Asbestos Cement Corrugate Sheet

แพ็ค 25



ปลายแหลมท้าว (T-17) ช่วยในการใส่ หรือ ใส่ซีเมนต์ เพื่อให้สกรูจะเข้าไม้ได้เร็วขึ้น ป้องกันการแตกของเนื้อไม้ในขณะที่เจาะ ทำให้งานเรียบเนียน สวยงาม



รหัสสินค้า	รายการ	SIZE	ชุบ	จำนวน/ถุง	บรรจุ/ถังเล็ก	บรรจุ/ถังใหญ่
828021012040	สกรูยึดหลังคากระเบื้อง ลอนคู่	# 10 - 12 x 40	Y/Z	25 ตัว		
828021012065	สกรูยึดหลังคากระเบื้อง ลอนคู่	# 10 - 12 x 65	Y/Z	25 ตัว		
828021012075	สกรูยึดหลังคากระเบื้อง ลอนคู่	# 10 - 12 x 75	Y/Z	25 ตัว		
828021012090	สกรูยึดหลังคากระเบื้อง ลอนคู่	# 10 - 12 x 90	Y/Z	25 ตัว	1,500 ตัว 60 ถุง	3,000 ตัว 120 ถุง
828021012100	สกรูยึดหลังคากระเบื้อง ลอนคู่	# 10 - 12 x 100	Y/Z	25 ตัว	1,500 ตัว 60 ถุง	3,000 ตัว 120 ถุง

สกรูยึดสังกะสี (แปเหล็ก)

Self Drilling Screw : Asbestos Cement Corrugate Sheet

แพ็ค 25



หัวเจาะปลายส่วนชนิดพิเศษ (SD) สามารถเจาะ และ ยึด แปเหล็ก (หนา 3.2 มิลลิเมตร) โดยไม่ต้องเจาะรูนำ



รหัสสินค้า	รายการ	SIZE	ชุบ	จำนวน/ถุง	บรรจุ/ถังเล็ก	บรรจุ/ถังใหญ่
828160016030	สกรูยึดสังกะสี แปเหล็ก	# 10 - 16 x 30	W/Z	25 ตัว		
828160016038	สกรูยึดสังกะสี แปเหล็ก	# 10 - 16 x 38	W/Z	25 ตัว		

สกรูยึดหลังคากระเบื้องคอนกรีต Concrete Roof Tile Screw

แพ็คเกจ 25 ตัว

แพ็คเกจ 25

สกรูยึดหลังคากระเบื้องคอนกรีต (ซีแพคโมเน็ย) ทั้งชนิด แผ่นเรียบ และแผ่นลอน สามารถเจาะได้เลย โดยไม่ต้องเจาะนำ เจาะเข้ากับแปเหล็กแปโมเน็ย ความหนาไม่เกิน 3.2 มม. สกรูเบอร์ #8 ใช้ในการยึดกระเบื้องคอนกรีต (ซีแพคโมเน็ย) เท่านั้น



รหัสสินค้า	รายการ	หัว	SIZE	จำนวน/ถุง	บรรจุ/ลังเล็ก	บรรจุ/ลังใหญ่
828050008006	สกรูปลายส่วน	FH	# 8 x 3/4"	25 ตัว	6,000 ตัว 240 ถุง	12,000 ตัว 480 ถุง
828050008010	สกรูปลายส่วน	FH	# 8 x 1"	25 ตัว	5,000 ตัว 200 ถุง	10,000 ตัว 200 ถุง
828050008012	สกรูปลายส่วน	FH	# 8 x 1.1/4"	25 ตัว	5,000 ตัว 200 ถุง	10,000 ตัว 200 ถุง
828050008015	สกรูปลายส่วน	FH	# 8 x 1.1/2"	25 ตัว	4,000 ตัว 160 ถุง	8,000 ตัว 160 ถุง
828050008020	สกรูปลายส่วน	FH	# 8 x 2"	25 ตัว	3,000 ตัว 120 ถุง	6,000 ตัว 120 ถุง
828050008025	สกรูปลายส่วน	FH	# 8 x 2.1/2"	25 ตัว	3,000 ตัว 120 ถุง	6,000 ตัว 120 ถุง

สกรูยึดแประแนงเหล็ก

Self Drilling Screw : Galvanized Steel Purlin

แพ็คเกจ 25

สกรูยึดแประแนงเหล็ก (แปโมเน็ย) สามารถเจาะได้เลยโดยไม่ต้องเจาะนำ เจาะเข้ากับแปโมเน็ย ความหนาไม่เกิน 3.2 มม. ใช้สกรูเบอร์ #10 ความยาว 1/2" (13 มม.) ในการยึดแป



รหัสสินค้า	รายการ	หัว	SIZE	จำนวน/ถุง	บรรจุ/ลังเล็ก	บรรจุ/ลังใหญ่
828060010004	สกรูปลายส่วน	PH	# 10 x 1/2"	25 ตัว	6,000 ตัว 240 ถุง	12,000 ตัว 480 ถุง

สกรู WAVE DOME

Modified Truss Head Self Drilling Screw

แพ็คเกจ 25

สกรูยึดงานไม้ยึด แผ่นเหล็ก แผ่นสแตนเลส ป้ายโฆษณา และงานอลูมิเนียมประสังค์ สามารถเจาะได้เลยโดยไม่ต้องเจาะนำ หัวสกรูมีปีกกว้าง ทำให้ยึดประกบชิ้นงานได้แน่น สะดวก รวดเร็ว



รหัสสินค้า	รายการ	SIZE	รูป	จำนวน/ถุง	บรรจุ/ลังเล็ก	บรรจุ/ลังใหญ่
828110008004	WAVE-DOME	# 8 - 18 x 1/2"	RUSPERT	25 ตัว	5,000 ตัว 200 ถุง	10,000 ตัว 400 ถุง
828110008006	WAVE-DOME	# 8 - 18 x 3/4"	RUSPERT	25 ตัว	4,000 ตัว 160 ถุง	8,000 ตัว 320 ถุง
828110008010	WAVE-DOME	# 8 - 18 x 1"	RUSPERT	25 ตัว	4,000 ตัว 160 ถุง	8,000 ตัว 320 ถุง
828120008004	WAVE-DOME	# 8 - 18 x 1/2"	W/Z	25 ตัว	5,000 ตัว 200 ถุง	10,000 ตัว 400 ถุง
828120008006	WAVE-DOME	# 8 - 18 x 3/4"	W/Z	25 ตัว	4,000 ตัว 160 ถุง	8,000 ตัว 320 ถุง
828120008010	WAVE-DOME	# 8 - 18 x 1"	W/Z	25 ตัว	4,000 ตัว 160 ถุง	8,000 ตัว 320 ถุง
828120108004	WAVE-DOME	# 8 - 15 x 1/2"	W/Z /T-17 /ไม้	25 ตัว		
828120108006	WAVE-DOME	# 8 - 15 x 3/4"	W/Z /T-17 /ไม้	25 ตัว		
828120108010	WAVE-DOME	# 8 - 15 x 1"	W/Z /T-17 /ไม้	25 ตัว		

สกรูยึดหลังคาเหล็ก เมทัลชีท แปเหล็ก

Self Drilling Screw Metalsheet

สกรูปลายสว่านยึดหลังคาเหล็ก (เมทัลชีท) สามารถเจาะได้โดย
โดยไม่ต้องเจาะนำปลายสว่านออกแบบพิเศษ สำหรับทั้งโครงเหล็กและโครงไม้
โดยเฉพาะ พร้อมสารเคลือบพิเศษ **ฉีดยุติ** เฉพาะของ เอส ยู จี
ป้องกันสนิมได้ดีกว่าการชุบซิงค์ทั่วไปถึง 6 เท่า

แพ็ค 25 ตัว



Self Drilling
หัวเจาะปลายสว่านพิเศษ
สำหรับแปเหล็ก

แพ็ค 25



รหัสสินค้า	รายการ	SIZE	จำนวน/ถุง	บรรจุ/ตังเล็ก		บรรจุ/ตังใหญ่	
828031016016	สกรูยึดหลังคาเหล็กเมทัลชีท แปเหล็ก	# 10 - 16 x 16	25 ตัว	4,000 ตัว	160 ถุง	8,000 ตัว	320 ถุง
828031016020	สกรูยึดหลังคาเหล็กเมทัลชีท แปเหล็ก	# 10 - 16 x 20	25 ตัว	4,000 ตัว	160 ถุง	8,000 ตัว	320 ถุง
828031016038	สกรูยึดหลังคาเหล็กเมทัลชีท แปเหล็ก	# 10 - 16 x 38	25 ตัว	2,500 ตัว	100 ถุง	5,000 ตัว	200 ถุง
828031016048	สกรูยึดหลังคาเหล็กเมทัลชีท แปเหล็ก	# 10 - 16 x 48	25 ตัว	2,000 ตัว	80 ถุง	4,000 ตัว	160 ถุง
828031214020	สกรูยึดหลังคาเหล็กเมทัลชีท แปเหล็ก	# 12 - 14 x 20	25 ตัว	4,000 ตัว	160 ถุง	8,000 ตัว	320 ถุง
828031214025	สกรูยึดหลังคาเหล็กเมทัลชีท แปเหล็ก	# 12 - 14 x 25	25 ตัว	2,500 ตัว	100 ถุง	5,000 ตัว	200 ถุง
828031214030	สกรูยึดหลังคาเหล็กเมทัลชีท แปเหล็ก	# 12 - 14 x 30	25 ตัว	2,500 ตัว	100 ถุง	5,000 ตัว	200 ถุง
828031214048	สกรูยึดหลังคาเหล็กเมทัลชีท แปเหล็ก	# 12 - 14 x 48	25 ตัว	2,000 ตัว	80 ถุง	4,000 ตัว	160 ถุง
828031214055	สกรูยึดหลังคาเหล็กเมทัลชีท แปเหล็ก	# 12 - 14 x 55	25 ตัว	2,500 ตัว	80 ถุง	4,000 ตัว	160 ถุง
828031214065	สกรูยึดหลังคาเหล็กเมทัลชีท แปเหล็ก	# 12 - 14 x 65	25 ตัว	2,000 ตัว	80 ถุง	4,000 ตัว	160 ถุง

สกรูยึดหลังคาเหล็ก เมทัลชีท แปไม้

Self Tapping Screw Metalsheet

สกรูปลายสว่านยึดหลังคาเหล็ก (เมทัลชีท) สามารถเจาะได้โดย
โดยไม่ต้องเจาะนำปลายสว่านออกแบบพิเศษ สำหรับทั้งโครงเหล็กและโครงไม้
โดยเฉพาะ พร้อมสารเคลือบพิเศษ **ฉีดยุติ** เฉพาะของ เอส ยู จี
ป้องกันสนิมได้ดีกว่าการชุบซิงค์ทั่วไปถึง 6 เท่า



Self Tapping Screw
หัวเจาะปลายแหลม
สำหรับแปไม้

แพ็ค 25



รหัสสินค้า	รายการ	SIZE	จำนวน/ถุง	บรรจุ/ตังเล็ก		บรรจุ/ตังใหญ่	
828041012022	สกรูยึดหลังคาเหล็กเมทัลชีท แปไม้	# 10 - 12 x 22	25 ตัว	4,000 ตัว	160 ถุง	8,000 ตัว	320 ถุง
828041211050	สกรูยึดหลังคาเหล็กเมทัลชีท แปไม้	# 12 - 11 x 50	25 ตัว	4,000 ตัว	160 ถุง	4,000 ตัว	320 ถุง
828041211065	สกรูยึดหลังคาเหล็กเมทัลชีท แปไม้	# 12 - 11 x 65	25 ตัว	4,000 ตัว	160 ถุง	4,000 ตัว	320 ถุง

สกรูยึดแผ่นเรียบ

Countersunk Self Drilling Screw : Cement Board

สกรูยึดแผ่นเรียบรุ่นใหม่ (แผ่นสมาร์ทบอร์ด / เฟลิกซ์บอร์ด / ดูล่าบอร์ด / โคนอนด์บอร์ด) และ ไม้ยึด สามารถเจาะได้โดยไม่ต้องเจาะนำ สามารถเจาะเข้ากับ
แปไม้ และ โครงเหล็ก (ซีลาย) **หนาไม่เกิน 0.45-0.80 มม.** เท่านั้น หัวสกรูออกแบบ
พิเศษ สามารถฝัง (จม) เข้าชั้นงานได้อย่างเรียบเนียนและสวยงาม เก็บงานได้ง่ายขึ้น
หัวสกรูมีหลายแบบให้เลือกใช้ ให้เหมาะสมกับความหนา - บางของแผ่นเรียบแต่ละชนิด

FMC



แพ็ค 25



รหัสสินค้า	รายการ	SIZE	จำนวน/ถุง	บรรจุ/ตังเล็ก		บรรจุ/ตังใหญ่	
828090035018	สกรู FMC	# 3.5x18 mm. 18 mm.	25 ตัว	7,000 ตัว	280 ถุง	14,000 ตัว	560 ถุง
828090035025	สกรู FMC	# 3.5x25 mm. 25 mm.	25 ตัว	7,000 ตัว	280 ถุง	14,000 ตัว	560 ถุง

หมายเหตุ : -ราคานี้ยังไม่รวมภาษีมูลค่าเพิ่ม 7% และยังไม่รวมค่าขนส่ง - โปรดสอบถามรายการไปรษณีย์จากผู้แทนจำหน่าย
-ราคาอาจเปลี่ยนแปลงได้โดยไม่ต้องแจ้งให้ทราบล่วงหน้า รวมทั้งข้อผิดพลาดจากการพิมพ์

สกรูยึดไม้ฝา และเชิงชาย มีปีก (แปเหล็ก)

Wing-Tek Self Drilling Screw : Fiber Cement Wood Siding

แพ็ค 25 ตัว

แพ็ค 25

สกรูยึดไม้ฝา ไม้เชิงชาย แผ่นรีวาร์บอร์ด และไม้พื้น มีขนาดที่เหมาะสม สามารถเจาะได้โดยไม่ต้องเจาะนำ เหมาะสำหรับโครงเหล็ก หนาไม่เกิน 3.2 มม. หัวสกรูออกแบบพิเศษ สามารถฝัง (จม) เข้ากับชิ้นงานได้อย่างเรียบเนียน และสวยงามเก็บงานได้ง่ายขึ้น



รหัสสินค้า	รายการ	SIZE	ชุบ	จำนวน/ถุง	บรรจุ/ตังเล็ก	บรรจุ/ตังใหญ่
828060007025	สกรูปลายสว่านไม้ฝา	# 7 - 19 x 1"	25mm. ZINC	25 ตัว	5,000 ตัว 200 ถุง	10,000 ตัว 400 ถุง
828060007028	สกรูปลายสว่านไม้ฝา	# 7 - 19 x 1.1/8"	28mm. ZINC	25 ตัว	5,000 ตัว 200 ถุง	10,000 ตัว 400 ถุง
828060007032	สกรูปลายสว่านไม้ฝา	# 7 - 19 x 1.1/4"	32mm. ZINC	25 ตัว	5,000 ตัว 200 ถุง	10,000 ตัว 400 ถุง
828060007038	สกรูปลายสว่านไม้ฝา	# 7 - 19 x 1.1/2"	38mm. ZINC	25 ตัว	5,000 ตัว 200 ถุง	10,000 ตัว 400 ถุง
828060007045	สกรูปลายสว่านไม้ฝา	# 7 - 19 x 1.3/4"	45mm. ZINC	25 ตัว	4,000 ตัว 160 ถุง	8,000 ตัว 320 ถุง

สกรูยึดไม้ฝา และเชิงชาย ไม่มีปีก (แปไม้)

Self Tapping Screw : Fiber Cement Wood Siding

แพ็ค 25

สกรูยึดไม้ฝา ไม้เชิงชาย แผ่นรีวาร์บอร์ด และไม้พื้น มีขนาดที่เหมาะสม สามารถเจาะได้โดยไม่ต้องเจาะนำ หัวสกรูออกแบบพิเศษ สามารถฝัง (จม) เข้ากับชิ้นงานได้อย่างเรียบเนียน และสวยงามเก็บงานได้ง่ายขึ้น



รหัสสินค้า	รายการ	SIZE	ชุบ	จำนวน/ถุง	บรรจุ/ตังเล็ก	บรรจุ/ตังใหญ่
828070007025	สกรูปลายสว่านไม้ฝา	# 7-19 x 1"	25mm. ZINC	25 ตัว	6,000 ตัว 240 ถุง	12,000 ตัว 480 ถุง
828070007028	สกรูปลายสว่านไม้ฝา	# 7-19 x 1.1/8"	28mm. ZINC	25 ตัว	5,000 ตัว 200 ถุง	10,000 ตัว 400 ถุง
828070007032	สกรูปลายสว่านไม้ฝา	# 7-19 x 1.1/4"	32mm. ZINC	25 ตัว	5,000 ตัว 200 ถุง	10,000 ตัว 400 ถุง
828070007045	สกรูปลายสว่านไม้ฝา	# 7-19 x 1.3/4"	45mm. ZINC	25 ตัว	4,000 ตัว 160 ถุง	8,000 ตัว 320 ถุง

สกรูคอปลายสว่าน (ไม่มีปีก)

Countersunk Self Drilling Screw : Cement Board

แพ็ค 25

สกรูยึดแผ่นเรียบปูนใหม่ (แผ่นสกรูบอร์ด / เพล็กซีบอร์ด / คูล่าบอร์ด / โดรนบอร์ด) และไม้อัด สามารถเจาะได้โดยไม่ต้องเจาะนำสามารถเจาะเข้ากับ แปเหล็กกล่อง หนาไม่เกิน 3.20 มม. เท่านั้น หัวสกรูออกแบบพิเศษ สามารถฝัง(จม) เข้ากับชิ้นงานได้อย่างเรียบเนียนและสวยงามเก็บงานได้ง่ายขึ้น

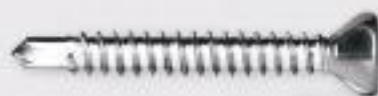

รหัสสินค้า	รายการ	SIZE	จำนวน/ถุง	บรรจุ/ตังเล็ก	บรรจุ/ตังใหญ่
828100008020	สกรูคอปลายสว่าน แปเหล็ก	# 8-18 x 20"	25 ตัว	5,000 ตัว 200 ถุง	12,000 ตัว 480 ถุง
828100008025	สกรูคอปลายสว่าน แปเหล็ก	# 8-18 x 25"	25 ตัว	5,000 ตัว 200 ถุง	10,000 ตัว 400 ถุง
828100008032	สกรูคอปลายสว่าน แปเหล็ก	# 8-18 x 32"	25 ตัว	5,000 ตัว 200 ถุง	10,000 ตัว 400 ถุง
828100008045	สกรูคอปลายสว่าน แปเหล็ก	# 8-18 x 45"	25 ตัว	4,000 ตัว 160 ถุง	8,000 ตัว 320 ถุง



สกรูคอนกรีต CONCRETE BOLT

เจาะ บั่น จบ แพ็ค 25 ตัว

ใช้งานได้อย่างรวดเร็ว มีเกลียวชนิดพิเศษ
สามารถใช้แทนนิกเหล็กได้ สะดวกในการติดตั้ง
และยังสามารถถอนย้ายสกรูได้
(ในกรณีที่จะตำแหน่งผิด)



ไม่พ่นสี



เกลียวเมื่อ 25 องศา
ช่วยการผ่านแรงหมุนได้
ยึดจับได้แน่น ไม่แตกหัก



รหัสสินค้า	รายละเอียด	หัว	จำนวน/ถุง	ถุง/ท่อ	ถุง/ถัง
828150031060	สกรูคอนกรีต CONCRETE BOLT M8 x 10	หัวเหลี่ยม	4 ตัว	40 ถุง	200 ถุง
828150031275	สกรูคอนกรีต CONCRETE BOLT M10 x 12	หัวเหลี่ยม	4 ตัว	40 ถุง	200 ถุง
828150031410	สกรูคอนกรีต CONCRETE BOLT M12 x 14	หัวเหลี่ยม	4 ตัว	40 ถุง	200 ถุง

สกรูยึดคอนกรีต Tapcon Screw

สกรูยึดคอนกรีต โดยใช้ดอกสว่าน 4 มม.
เจาะนำเข้า แล้วขันสกรูตาม โดยไม่ต้องใช้ นิก
ใช้สำหรับยึดเหล็กวราวนฝ้า แคล้มจับท่อ
ยึดชิ้นงานเข้ากับผนังปูน



แพ็ค 25



รหัสสินค้า	รายการ	หัว	ขลุบ	จำนวน/ถุง	ถุง/ท่อ	ถุง/ถัง
828150430025	สกรูยึดคอนกรีต SUG #10 x 1"	FH	W/Z (W)	25 ตัว	40 ถุง	200 ถุง
828150430038	สกรูยึดคอนกรีต SUG #10 x 1.1/2"	FH	W/Z (W)	25 ตัว	40 ถุง	200 ถุง
828150430050	สกรูยึดคอนกรีต SUG #10 x 2"	FH	W/Z (W)	25 ตัว	40 ถุง	200 ถุง

SIZE	ขนาดดอกสว่าน	ความยาวดอกสว่าน	ขนาดดอกไขควง ที่ใช้ติดตั้ง	ขนาดรูของชิ้นงาน	ความหนาของชิ้นงาน	ระยะหัวสกรูฝัง ในคอนกรีต	ความลึกของรู
	Drill Bit Inch	Drill Bit Inch	Phillip Bits Size	Clearance Hole Of Fixture	Fixture Thickness	Embedment Depth	Hole Depth
# 10 x 1"	5/32"	3.1/2"	PH #2	3/16"	0" - 1/4"	1" to 1.1/4"	1.1/4"
# 10 x 1.1/2"	5/32"	3.1/2"	PH #2	3/16"	0" - 3/4"	1" to 1.3/4"	2"
# 10 x 2"	5/32"	3.1/2"	PH #2	3/16"	1/2" - 1.1/4"	1" to 1.3/4"	2.1/4"

สกรูยึดคอนกรีต Tapcon Screw

สกรูยึดคอนกรีต โดยใช้ดอกสว่าน 4 มม.
เจาะนำเข้า แล้วขันสกรูตาม โดยไม่ต้องใช้ นิก
ใช้สำหรับยึดเหล็กวราวนฝ้า แคล้มจับท่อ
ยึดชิ้นงานเข้ากับผนังปูน



W/Z



Blue Ruspert



แพ็ค 25



รหัสสินค้า	รายการ	ขลุบ	หัว	จำนวน/ถุง	ถุง/ท่อ	ถุง/ถัง
828150011020	สกรูยึดคอนกรีต #10 x 20 mm.	Blue Ruspert	หัวเหลี่ยมแฉก	25 ตัว	40 ถุง	320 ถุง
828150011032	สกรูยึดคอนกรีต #10 x 32 mm.	Blue Ruspert	หัวเหลี่ยมแฉก	25 ตัว	40 ถุง	320 ถุง
828150021020	สกรูยึดคอนกรีต #10 x 20 mm.	W/Z	หัวเหลี่ยมแฉก	25 ตัว	40 ถุง	320 ถุง
828150021032	สกรูยึดคอนกรีต #10 x 32 mm.	W/Z	หัวเหลี่ยมแฉก	25 ตัว	40 ถุง	320 ถุง

หมายเหตุ : -ราคานี้ยังไม่รวมภาษีมูลค่าเพิ่ม 7% และยังไม่รวมค่าขนส่ง - โปรดสอบถามรายการไปรษณีย์จากผู้แทนจำหน่าย
-ราคาอาจเปลี่ยนแปลงได้โดยไม่ต้องแจ้งให้ทราบล่วงหน้า รวมทั้งข้อผิดพลาดจากการพิมพ์

แหวนยาง M-Type

M-Type



ใช้เพื่อรองสกรูในการยึดเกาะกับวัสดุที่ต้องการ เพื่อป้องกันการรั่วซึม ใช้ได้กับสกรูเบอร์ 6, 7, 8, 10, สกรูปลายสว่าน, ฯลฯ

แพ็คเกจ 25



รหัสสินค้า	รายการ	จำนวน/ถุง	บรรจุ/ลังเล็ก		บรรจุ/ลังใหญ่	
828140010001	แหวนยาง M-type	25 ตัว	6,000 ตัว	240 ถุง	12,000 ตัว	240 ถุง

แหวนสังกะสี + ซิลยาง EPDM

EPDM BONDED WASHER



ใช้เพื่อรองสกรูในการยึดเกาะกับวัสดุที่ต้องการใช้พื้นที่จับยึด สามารถใช้กับสกรูปลายสว่าน สกรูเกลียวปล่อยไม้ ตะขอ ป.ปลา ฯลฯ เพื่อป้องกันการรั่วซึม มีให้เลือกใช้ทั้ง แหวนสังกะสี แหวนอลูมิเนียม แหวนสแตนเลส

แพ็คเกจ 25



ซิลยางดำ (BLACK EPDM 100%) ผลิตจากวัสดุเกรด A สามารถรักษาความยืดหยุ่น ทนทานต่ออุณหภูมิสูง ไม่แข็งตัว ไม่นำไฟฟ้า ป้องกันการรั่วซึมของน้ำได้เป็นอย่างดี

รหัสสินค้า	รายการ	จำนวน/ถุง	จำนวน/ถุง	บรรจุ/ลังเล็ก		บรรจุ/ลังใหญ่	
828130010016	แหวนสังกะสี + ยาง EPDM	# 10 x 16	25 ตัว	4,000 ตัว	320 ถุง	8,000 ตัว	320 ถุง
828130010018	แหวนสังกะสี + ยาง EPDM	# 10 x 18	25 ตัว	4,000 ตัว	320 ถุง	8,000 ตัว	320 ถุง
828130014022	แหวนสังกะสี + ยาง EPDM	# 14 x 22	25 ตัว	3,000 ตัว	240 ถุง	6,000 ตัว	240 ถุง
828130014029	แหวนสังกะสี + ยาง EPDM	# 14 x 29	25 ตัว	2,000 ตัว	160 ถุง	4,000 ตัว	160 ถุง



**หยิบง่าย
ขายคล่อง
ตอบเป็น**

แผ่นปิดเชิงชายหลังคาเมทัลชีท

แผ่นปิดกันนก ท้องลอน หลังคาเมทัลชีท ลอน 760 (แผ่นปิด ตัวเมีย)



Top closer 760

ลอน 760



ปิดสันหลังคา ปิดครอบข้าง ปิดฝ้าเพดาน

แผ่นปิด ท้องลอน หลังคาเมทัลชีท ใช้ปิดกันบริเวณครอบหลังคา ครอบข้าง หรือ บริเวณฝ้าเพดาน ที่เป็นหลังคาเมทัลชีท ป้องกัน นก หนู งู หรือ สัตว์รบกวน เข้าไปทำรังบนหลังคา ผลัดจากวัสดุเดียวกับกับหลังคาเมทัลชีทจึงเพิ่มความสวยงาม เรียบร้อย สดุดมกลืน และยังทำให้มีอายุการใช้งานยาวนาน



รหัสสินค้า	รายละเอียด	ตัว/กล่อง	กล่อง/ลิ้ง	ลิ้ง/ตัว	(สี)
8200301001	แผ่นปิดท้องลอนหลังคาเมทัลชีท A/Z (ตัวเมีย)	20	20	400	

แผ่นปิดเชิงชายหลังคาเมทัลชีท

แผ่นปิดกันนก สันลอน หลังคาเมทัลชีท ลอน 760 (แผ่นปิด ตัวผู้)



End closer 760

ลอน 760



แผ่นปิดเชิงชายหลังคาเมทัลชีท รุ่นเหล็กอลูมิเนียม ใช้ปิดเพื่อ ป้องกัน นก หนู งู หรือสัตว์รบกวนเข้าไปทำรังบนหลังคา ผลัดจาก วัสดุเดียวกับกับหลังคาเมทัลชีท จึงเพิ่มความสวยงาม เรียบร้อยสดุดมกลืน อายุการใช้งานยาวนาน



รหัสสินค้า	รายละเอียด	แผ่น/กล่อง	กล่อง/ลิ้ง	แผ่น/ลิ้ง	(สี)
8200301002	แผ่นปิดเชิงชายหลังคาเมทัลชีท A/Z (ตัวผู้)	20	20	400	

แผ่นปิดเชิงชายหลังคาเมทัลชีท รุ่น PVC

แผ่นปิดเชิงชายหลังคาเมทัลชีท รุ่น PVC ขนาด A ผลัดจากวัสดุพีวีซีที่ทนสารพิษ เหนียว ไม่แตกหักง่าย ขนาด และน้ำหนักได้มาตรฐาน ใช้ปิดเพื่อป้องกัน นก หนู งู หรือ สัตว์รบกวนเข้าไปทำรังบนหลังคา



(รุ่นฉาก)

ติดตั้งขณะมุงหลังคา



(รุ่นเรียบ)

ติดตั้งหลังมุงหลังคา

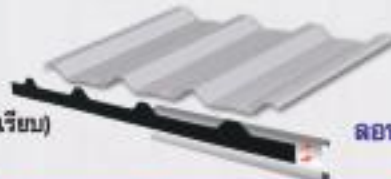

ลอน 760

รหัสสินค้า	รายละเอียด	แผ่น/กล่อง	กล่อง/ลิ้ง	แผ่น/ลิ้ง
82001000	แผ่นปิดเชิงชายหลังคาเมทัลชีท SUG อย่างดี ลอน 760 (รุ่นฉาก)	20	20	400
82001010	แผ่นปิดเชิงชายหลังคาเมทัลชีท SUG อย่างดี ลอน 760 (รุ่นเรียบ)	20	20	400

แผ่นปิดเชิงชายหลังคาเมทัลชีท รุ่น PVC

แผ่นปิดกันนกหลังคาเมทัลชีท ลอน Spain, C-Pac



ติดตั้งขณะมุงหลังคา



ลอน สเปน

รหัสสินค้า	รายละเอียด	แผ่น/กล่อง	กล่อง/ลิ้ง	แผ่น/ลิ้ง
82001002	แผ่นปิดเชิงชายหลังคาเมทัลชีท ลอน สเปน	20	20	400

แผ่นปิดเชิงชายหลังคาเมทัลชีท รุ่น PVC

แผ่นปิดกันนกหลังคาเมทัลชีท ลอน 730, Santai



(รุ่นเรียบ)

ติดตั้งหลังมุงหลังคา



ลอน คางหมู (สantai)

รหัสสินค้า	รายละเอียด	แผ่น/กล่อง	กล่อง/ลิ้ง	แผ่น/ลิ้ง
82001001	แผ่นปิดเชิงชายหลังคาเมทัลชีท ลอน คางหมู	10	20	200

หมายเหตุ : -ราคานี้ยังไม่รวมภาษีมูลค่าเพิ่ม 7% และยังไม่รวมค่าขนส่ง - โปรดสอบถามรายการไปรษณีย์จากผู้แทนจำหน่าย
-ราคาอาจเปลี่ยนแปลงได้โดยไม่ต้องแจ้งให้ทราบล่วงหน้า รวมทั้งข้อผิดพลาดจากการพิมพ์



แผ่นปิดเชิงชาย

เหนียว ทนทาน

ไม่แตกหัก ติดตั้งง่าย

แผ่นปิดเชิงชายหลังคากระเบื้องสี่ลอน : จุดลอน
Plastic Eave Filler Model : 4 Waves

แผ่นปิดเชิงชาย สำหรับหลังคากระเบื้องรุ่นใหม่ "สี่ลอน" ผลิตจาก วัสดุเกรด A เหนียว ทนทาน ไม่แตกหักติดตั้งง่าย เชื่อมรอยต่อกับลอนหลังคา

ใช้กับ กระเบื้องหลังคา ไฟเบอร์ซีเมนต์ รุ่นจุดลอน ตราเพชร



รหัสสินค้า	รายละเอียด	แผ่น/กล่อง	กล่อง/ตั้ง	แผ่น/ตั้ง	
82001009	แผ่นปิดเชิงชายหลังคากระเบื้อง สี่ลอน	อย่างดี รุ่นกล่อง+ตะปู	10	20	200

แผ่นปิดเชิงชายหลังคากระเบื้องสามลอน : ไตรลอน
Plastic Eave Filler Model : 3 Waves

แผ่นปิดเชิงชาย สำหรับหลังคากระเบื้อง "สามลอน" ผลิตจาก วัสดุเกรด A เหนียว ทนทาน ไม่แตกหักติดตั้งง่าย เชื่อมรอยต่อกับลอนหลังคา

ใช้กับ กระเบื้องหลังคาไฟเบอร์ซีเมนต์ รุ่นไตรลอน ไปรลอน ตราช้าง ตราไฮฟาร์ / กระเบื้องหลังคา คอนกรีต ตราห้าห่วง รุ่น แกมมาต้า



รหัสสินค้า	รายละเอียด	แผ่น/กล่อง	กล่อง/ตั้ง	แผ่น/ตั้ง	
82001005	แผ่นปิดเชิงชายหลังคากระเบื้อง สามลอน	อย่างดี รุ่นกล่อง+ตะปู	10	20	200

แผ่นปิดเชิงชายหลังคากระเบื้องลอนคู่
Plastic Eave Filler Model : 2 Waves

แผ่นปิดเชิงชาย สำหรับหลังคากระเบื้อง "สองลอน" ผลิตจาก วัสดุเกรด A เหนียว ทนทาน ไม่แตกหักติดตั้งง่าย เชื่อมรอยต่อกับลอนหลังคา

ใช้กับ กระเบื้องหลังคา ไฟเบอร์ซีเมนต์ รุ่น ลอนคู่ ตราช้าง ตราห้าห่วง ตราเพชร ตราไฮฟาร์



1006 1007

รหัสสินค้า	รายละเอียด	แผ่น/กล่อง	กล่อง/ตั้ง	แผ่น/ตั้ง	สีฟ้า	สีน้ำตาล
8200	แผ่นปิดเชิงชายหลังคากระเบื้องลอนคู่	อย่างดี รุ่นกล่อง+ตะปู	10	20	200	
8200	แผ่นปิดเชิงชายหลังคากระเบื้องลอนคู่	อย่างดี รุ่นดุม ไม่มีตะปู	10	20	200	



แผ่นปิดเชิงชายกระเบื้องคอนกรีต รุ่น เอ คลาส
Plastic Eave Filler Model : A-Class

แผ่นปิดเชิงชาย สำหรับหลังคากระเบื้องคอนกรีต
 ผลิตจาก วัสดุเกรด A เหนียว ทนทาน ไม่แตกหักติดตั้งง่าย
 เข้ารูปพอดีกับลอนหลังคา ใช้กับหลังคา รุ่น C-Pac Monia

ใช้กับ กระเบื้องหลังคา คอนกรีตซีแพคโมเนีย รุ่นสันลอนใหญ่
 ตราช้าง รุ่น Elabana, Contrazz, Neo Class, Zeason
 กระเบื้องหลังคา คอนกรีต ตราเพชร รุ่น CT



1101 1102

รหัสสินค้า	รายละเอียด	แผ่น/กล่อง	กล่อง/ลัง	แผ่น/ลัง	สีด้า	สีน้ำตาล
8200	แผ่นปิดเชิงชายกระเบื้องคอนกรีต อย่างดี เอ-คลาส รุ่นกล่อง+ตะปู	10	20	200		

แผ่นปิดเชิงชายกระเบื้องคอนกรีต รุ่น ซี คลาส
Plastic Eave Filler Model : C-Class

ใช้กับ กระเบื้องหลังคา คอนกรีตซีแพคโมเนีย รุ่นสันลอนเล็ก
 ตราช้าง รุ่น Centurion, Triple Tone



1201 1202

รหัสสินค้า	รายละเอียด	แผ่น/กล่อง	กล่อง/ลัง	แผ่น/ลัง	สีด้า	สีน้ำตาล
8200	แผ่นปิดเชิงชายกระเบื้องคอนกรีต อย่างดี ซี-คลาส รุ่นกล่อง+ตะปู	10	20	200		

แผ่นปิดเชิงชายกระเบื้องคอนกรีต รุ่น เอ็ม คลาส
Plastic Eave Filler Model : M-Class

ใช้กับ กระเบื้องหลังคา คอนกรีต รุ่นเม็กมา ตราเพชร



รหัสสินค้า	รายละเอียด	แผ่น/กล่อง	กล่อง/ลัง	แผ่น/ลัง
82003003	แผ่นปิดเชิงชายกระเบื้องคอนกรีต อย่างดี เอ็ม-คลาส รุ่นกล่อง+ตะปู	10	20	200

แผ่นปิดเชิงชายกระเบื้องคอนกรีต รุ่น วี คลาส
Plastic Eave Filler Model : V-Class

ใช้กับ กระเบื้องหลังคา คอนกรีต รุ่นวีคอน



รหัสสินค้า	รายละเอียด	แผ่น/กล่อง	กล่อง/ลัง	แผ่น/ลัง
82003004	แผ่นปิดเชิงชายกระเบื้องคอนกรีต อย่างดี วี-คลาส รุ่นกล่อง+ตะปู	10	20	200

หมายเหตุ : -ราคานี้ยังไม่รวมภาษีมูลค่าเพิ่ม 7% และยังไม่รวมค่าขนส่ง - โปรดสอบถามรายการโปรโมชั่นจากผู้แทนจำหน่าย
 -ราคาอาจเปลี่ยนแปลงได้โดยไม่ต้องแจ้งให้ทราบล่วงหน้า รวมทั้งขอผิดพลาดจากการพิมพ์



แผ่นปิดรอยต่อ FLASHING TAPE



ผลิตจากโรงงานมาตรฐาน
ควบคุมดูแลจากญี่ปุ่น



ロックシール
FLASHING TAPE

ติดตั้งง่าย ติดทนนาน ป้องกันการรั่วซึม



แผ่นปิดรอยต่อ เอส ยู จี ผลิตจาก ยางบิวทิล (Butyl) คุณภาพสูงจากญี่ปุ่น ด้วยมาตรฐาน ISO 9001-2000 และ 14001 สามารถยึดติดกับผิววัสดุได้อย่างแน่นแฟ้นคล้ายรูปเข้ากับ ลอนกระเบื้องได้ง่าย ติดตั้งสะดวก ช่วยเพิ่มประสิทธิภาพในการป้องกันการรั่วซึมของน้ำบริเวณได้ครอบหลังคา ฝ้าระเห็จ ผนวผนังกันซึมด้วยปูน หมดปัญหาการรั่วซึมของน้ำ อายุการใช้งานยาวนานสามารถใช้ได้กับวัสดุทุกประเภท ผลิตจากโรงงานที่ได้มาตรฐาน ISO 9001-2000 และ ISO 14001 ของ ญี่ปุ่น

รหัสสินค้า	รายละเอียด	ขนาด	ความยาว	บรรจุ/ลัง
8203072803	★ ชุดอุปกรณ์ครอบแห้ง	28 ซม.	3 เมตร	8 ชุด
8203073003	★ ชุดอุปกรณ์ครอบแห้ง	30 ซม.	3 เมตร	8 ชุด
8203073003	ชุดอุปกรณ์ครอบแห้ง	30 ซม.	5 เมตร	8 ชุด

รหัสสินค้า	รายละเอียด	ขนาด	ความยาว	บรรจุ/ลัง	8203		8205	
					รุ่นกล่อง	บรรจุ/ลัง	รุ่นกล่อง	บรรจุ/ลัง
161003	★ แผ่นปิดรอยต่อ	10 ซม.	3 เมตร	40 ม้วน		36 ม้วน		
161005	แผ่นปิดรอยต่อ	10 ซม.	5 เมตร	40 ม้วน		36 ม้วน		
161010	แผ่นปิดรอยต่อ	10 ซม.	10 เมตร	12 ม้วน		20 ม้วน		
161015	แผ่นปิดรอยต่อ (รุ่นจัมโบ้)	10 ซม.	15 เมตร	1 ม้วน		1 ม้วน		
161030	แผ่นปิดรอยต่อ (รุ่นจัมโบ้)	10 ซม.	30 เมตร	1 ม้วน		1 ม้วน		
162003	★ แผ่นปิดรอยต่อ	20 ซม.	3 เมตร	20 ม้วน		18 ม้วน		
162005	แผ่นปิดรอยต่อ	20 ซม.	5 เมตร	18 ม้วน		15 ม้วน		
162010	แผ่นปิดรอยต่อ	20 ซม.	10 เมตร	6 ม้วน		6 ม้วน		
162015	แผ่นปิดรอยต่อ (รุ่นจัมโบ้)	20 ซม.	15 เมตร	1 ม้วน		1 ม้วน		
162030	แผ่นปิดรอยต่อ (รุ่นจัมโบ้)	20 ซม.	30 เมตร	1 ม้วน		1 ม้วน		
162803	★ แผ่นปิดรอยต่อ	28 ซม.	3 เมตร	12 ม้วน		12 ม้วน		
163003	★ แผ่นปิดรอยต่อ	30 ซม.	3 เมตร	14 ม้วน		12 ม้วน		
163005	แผ่นปิดรอยต่อ	30 ซม.	5 เมตร	12 ม้วน		12 ม้วน		
163010	★ แผ่นปิดรอยต่อ	30 ซม.	10 เมตร	3 ม้วน		2 ม้วน		
163015	แผ่นปิดรอยต่อ (รุ่นจัมโบ้)	30 ซม.	15 เมตร	1 ม้วน		1 ม้วน		
163030	แผ่นปิดรอยต่อ (รุ่นจัมโบ้)	30 ซม.	30 เมตร	1 ม้วน		1 ม้วน		
8203163040	แผ่นปิดรอยต่อ รางตะร่	30 ซม.	40 ซม.	50 ม้วน				
8203163060	แผ่นปิดรอยต่อ รางตะร่	30 ซม.	60 ซม.	50 ม้วน				

ชุดอุปกรณ์ครอบแห้ง Drytech



รหัสสินค้า	รายละเอียด	ชุด	บรรจุ/ลัง
8206020101	ชาตัว U ใช้กับครอบแห้ง	W/Z	400 อัน
82030712800	เฉพาะชุดอุปกรณ์ ครอบแห้ง		50 ชุด
	- ชาตัว U W/Z 4 ตัว		
	- สกรูปลายสว่าน PH # 10 x 1/2" 30 ตัว		
	- สกรูปลายสว่าน FH # 8 x 2-1/2" 20 ตัว		



แผ่นสะท้อนรังสีความร้อน INSULATION FOIL

เอส ยู จี ฟอยล์ เป็นแผ่นสะท้อนรังสีความร้อน ที่ใช้ติดตั้งได้กระเบื้องมุงหลังคา เพื่อสะท้อนรังสีความร้อนจากภายนอกไม่ให้ผ่านเข้าสู่ตัวบ้าน ทำให้ภายในบ้านไม่ร้อนอบอ้าว และประหยัดค่าไฟฟ้าจากการใช้เครื่องปรับอากาศ เนื่องจาก เอส ยู จี ฟอยล์ สามารถสะท้อนรังสีความร้อนได้ถึง **95%** และคายความร้อนเพียง **0.05**

สามารถติดตั้งกันความร้อนได้กระเบื้องมุงหลังคาได้ทั้งบนแปหรือบนจันทัน อีกทั้งสามารถนำไปติดตั้งภายในผนังได้

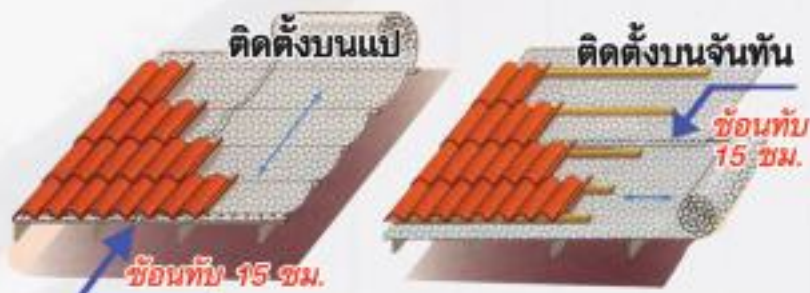

ประหยัดค่าไฟสำหรับเครื่องปรับอากาศ



อายุการใช้งานคงทน ทนนาน



ติดตั้งง่าย EASY INSTALLATION



ป้องกันความร้อนเข้าสู่บ้าน



รหัสสินค้า	ITEM NO.	FOIL	หนา	ฉลาก	ความกว้าง	ความยาว
820290312520	FSK-1004A-1A	1 หน้า	115 แกรม	(ฉลาก สีฟ้า)	1.25 เมตร	20 เมตร
820290312560	FSK-1004A-1A	1 หน้า	115 แกรม	(ฉลาก สีฟ้า)	1.25 เมตร	60 เมตร
820290412520	FSK-1004A-11A	2 หน้า	120 แกรม	(ฉลาก สีฟ้า)	1.25 เมตร	20 เมตร
820290412560	FSK-1004A-11A	2 หน้า	120 แกรม	(ฉลาก สีเขียว)	1.25 เมตร	60 เมตร
820290512520	FSK-1004A-11B	2 หน้า	170 แกรม	(ฉลาก สีเขียว)	1.25 เมตร	20 เมตร
820290512560	FSK-1004A-11B	2 หน้า	170 แกรม	(ฉลาก สีเขียว)	1.25 เมตร	60 เมตร

แผ่นสะท้อนรังสีความร้อน INSULATION FOIL (รุ่นฉีกไม่ขาด)

รหัสสินค้า	ITEM NO.	FOIL	หนา	ฉลาก	ความกว้าง	ความยาว
820290112520	WPSK-1007-1	1 หน้า	115 แกรม	(ฉลาก สีส้ม)	1.25 เมตร	20 เมตร
820290122560	WPSK-1007-22B	1 หน้า	135 แกรม	(ฉลาก สีส้ม)	1.25 เมตร	60 เมตร
820290212560	WPSK-1007-22	2 หน้า	135 แกรม	(ฉลาก สีชมพู)	1.25 เมตร	60 เมตร

เทปอลูมิเนียม ฟอยล์ INSULATION FOIL TAPE

เทปอลูมิเนียม ฟอยล์ สำหรับยึดแผ่นฟอยล์ผลิตจากวัสดุเดียวกับกับแผ่นฟอยล์ มีกาวในตัว ติดแน่น ทนนาน อีกทั้งสามารถประยุกต์ใช้ได้สารพัดประโยชน์



รหัสสินค้า	รายละเอียด	SIZE	บรรจุ/ลัง
2810012012005	เทปอลูมิเนียมฟอยล์	กว้าง 2" x 50 หลา	72 ม้วน/ลัง

หมายเหตุ : -ราคานี้ยังไม่รวมภาษีมูลค่าเพิ่ม 7% และยังไม่รวมค่าขนส่ง
-ราคาอาจเปลี่ยนแปลงได้โดยไม่ต้องแจ้งให้ทราบล่วงหน้า รวมทั้งขอผิดพลาดจากการพิมพ์



หัวบล็อกจับสกรู ระบบ ล็อคแม่เหล็กแรงสูง

Magnetic Nut Setter Gold



TIGHT GRIP

ลูกบล็อก หนาพิเศษ ยึดแน่น ไม่แกว่ง
ออกแบบเพื่อยึดสกรูปลายสว่านโดยเฉพาะ
บุชมแม่เหล็ก ผิดจาก POM



ช่วยขันแรงกระแทกได้มากกว่าหัวบล็อกทั่วไปเพิ่มแรงกด
ช่วยให้ใช้งานได้อย่างมั่นใจ ไม่ว่างไม่หลุดเหมือนลูกบล็อกทั่วไป

ไปโมชัน ซันโซว์
ติดต่อสอบถามพนักงานขาย

ได้รับการจดสิทธิบัตร
Taiwan Patent Number : I410306
China Patent Number : 2329533

รหัสสินค้า	รายละเอียด	ตัว/กล่อง	กล่อง/ลัง	ตัว/ลัง
800000708045	หัวบล็อกแม่เหล็กแรงสูง #8 (5/16") x 45mm TG II	25	10	250

หัวบล็อกจับสกรู ระบบ ล็อคแม่เหล็ก

Magnetic Nut Setter Gold



หัวบล็อกจับสกรูทุกเหลี่ยม ระบบแม่เหล็ก
มีให้เลือกใช้ทั้งขนาด 6 มม. และขนาด 8 มม.
ขนาดหัวได้มาตรฐานแม่เหล็กแรงดึงสูง
จับสกรูได้แน่น ไม่ว่างหลุด



6 mm.
8 mm.

**กล่องสามารถพับเป็นสแตนด์โชว์สินค้าได้

รหัสสินค้า	รายละเอียด	ตัว/กล่อง	กล่อง/ลัง	ตัว/ลัง
8000060042	#6m x 42	25	10	250
80000042	#8m x 42 (TAIWAN)	25	10	250

หัวบล็อกจับสกรู ระบบ "ล็อคลูกปืน"

Ball Lock Nut Setter

หัวบล็อกทุกเหลี่ยม
แบบมีลูกปืนในตัว



ลูกปืนช่วยให้ล็อค
หัวสกรูได้แน่น

หัวบล็อกจับสกรูทุกเหลี่ยม ระบบล็อคลูกปืน จึงจับสกรู
ได้ทุกวัสดุแม้ตัวสกรูที่หัวบล็อกแม่เหล็กจับไม่ได้ เช่น
อลูมิเนียม สแตนเลส ทองแดง



รหัสสินค้า	รายละเอียด	ตัว/กล่อง	กล่อง/ลัง	ตัว/ลัง
80000050	# 8m x 50 L	25	10	250
80000065	# 8m x 65 L	25	10	250



ดอกไขควงรุ่น "S"

Double End Screw Driver Bit "S" (Sliver)

ดอกไขควงสีเงิน ชุบนิเกิล สำหรับใช้กับสกรูหัวสีเงินทุกชนิด มีหลายขนาดเพื่อให้เข้ากับสกรูแต่ละเบอร์

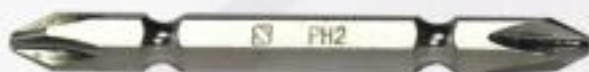

สีเงิน "ชุบนิเกิล" จากไต้หวัน **กล่องสามารถพับเป็นสนด้นีโรว์สินค้าได้

รหัสสินค้า	รายละเอียด	ตัว/กล่อง	กล่อง/ลัง	ตัว/ลัง
8000200165	PH1 # 1 x 65 L	36	20	720
8000200265	PH2 # 2 x 65 L	36	20	720
8000200365	PH3 # 3 x 65 L	36	20	720

ดอกไขควงรุ่น "SUG" TIGHT GRIP

Double End Screw Driver Bit "SUG" Tight Grip (Gold)

สีทอง เหล็กแข็งพิเศษ

จาก ญี่ปุ่น

ดอกไขควงสีทอง รุ่น Tight Grip ผลิตจากวัสดุนำเข้าจาก ญี่ปุ่น (S2) มีความแข็งแรงพิเศษ ทนทานต่อแรงบิดได้เป็นอย่างดี ตัวดอกชุบทองเหลือง และ ชุบแข็งพิเศษ



**กล่องสามารถพับเป็นสนด้นีโรว์สินค้าได้

รหัสสินค้า	รายละเอียด	ตัว/กล่อง	กล่อง/ลัง	ตัว/ลัง
8000001001	PH1 # 1 x 45 L	25	20	500
8000001002	PH2 # 2 x 45 L	25	20	500
8000001003	PH3 # 3 x 45 L	25	20	500
8000002001	PH1 # 1 x 65 L	25	20	500
8000002002	PH2 # 2 x 65 L	25	20	500
8000002003	PH3 # 3 x 65 L	25	20	500
8000003001	PH2 # 2 x 75 L	25	20	500
8000003002	PH3 # 3 x 75 L	25	20	500
8000004001	PH2 # 2 x 100 L	25	20	500
8000004002	PH3 # 3 x 100 L	25	20	500

แม่เหล็กจับสกรู

Magnet Grip

แหวนล็อก เป็นสวดสปริง ไม่ไขยางโอริง ทนทาน ใช้งานยาวนาน

แม่เหล็กแรงสูง รับน้ำหนักได้มาก ยึดแน่น เพียงพอกับสกรูทุกชนิด



ตัวกระบอก อลูมิเนียมเคลือบสีพิเศษ สวยงาม ทนทาน



Magnet Grip ใช้ได้กับสกรูหัวแฉกทุกชนิด



แม่เหล็กจับสกรูสำหรับใช้ร่วมกับดอกไขควง ช่วยยึดสกรูให้ตื้อสนิทกับดอกไขควงไม่หลุดร่วงแม้ใช้ในจุดสูง ลดการสั่นของสกรู ให้การทำงานสะดวกยิ่งขึ้น ผลิตจากอลูมิเนียมชนิด สวยงาม ทนทาน แหวนล็อกเป็นสวดสปริงเกรดพิเศษ ไม่ไขยางโอริงแม่เหล็กแรงสูง รับน้ำหนักได้มาก สามารถใช้ได้กับสกรูหัวแฉกทุกชนิด

รหัสสินค้า	ขนาด	ตัว/กล่อง	กล่อง/ลัง	ตัว/ลัง
80002012065	Magnet Grip Gold 2x2x65 (ดอกสีทอง JAPAN)	25	20	500
80002022065	Magnet Grip Silver 2x2x65 (ดอกสีเงิน TAIWAN)	25	20	500

หมายเหตุ : -ราคาข้างต้นไม่รวมภาษีมูลค่าเพิ่ม 7% และยังไม่รวมค่าขนส่ง - โปรดสอบถามรายการโปรดปรานจากผู้แทนจำหน่าย
-ราคาอาจเปลี่ยนแปลงได้โดยไม่ต้องแจ้งให้ทราบล่วงหน้า รวมทั้งข้อผิดพลาดจากการพิมพ์



อุปกรณ์ใช้งานกับสว่านไฟฟ้า อุปกรณ์หยุดคอกไขควง The Even Pilot

เป็นอุปกรณ์ช่วยหยุดคอกไขควงที่ใช้งานร่วมกับสว่านไฟฟ้า เพื่อช่วยป้องกันไม่ให้สกรูหัวเตเปอร์รั้งจนเข้าชิ้นงานเกินกว่าที่ต้องการ



รหัสสินค้า	รายละเอียด	ตัว/กล่อง	กล่อง/ลัง	ตัว/ลัง
8000010000	EVEN PILOT 1/4"	20	6	120

อุปกรณ์คว้านไม้ ทรงเตเปอร์ Top Countersink

ใช้เจาะนำและเจาะเตเปอร์ชิ้นงาน เพื่อเก็บหัวนอตภายในครั้งเดียวงานเรียบร้อย ประหยัดเวลาใช้งานกับสว่านไฟฟ้า



รหัสสินค้า	รายละเอียด	ตัว/กล่อง	กล่อง/ลัง	ตัว/ลัง
8000011006	Top-Countersink # 6 (TS - 01)	6	4	24
8000011008	Top-Countersink # 8 (TS - 02)	6	4	24
8000011010	Top-Countersink # 10 (TS - 03)	6	4	24

อุปกรณ์คว้านไม้ ทรงกระบอก Top Counterbore

ใช้เจาะนำและคว้านชิ้นงานเพื่อเก็บหัวนอตภายในครั้งเดียวงานเรียบร้อย ประหยัดเวลา ปิดทับด้วยจิปพลาสติกเพื่อความสวยงาม



รหัสสินค้า	รายละเอียด	ตัว/กล่อง	กล่อง/ลัง	ตัว/ลัง
8000012014	Top-Counterbore # 14 (TB - 01)	6	4	24
8000012016	Top-Counterbore # 16 (TB - 02)	6	4	24

อุปกรณ์เสริมหลังคาเหล็กเมทัลชีท Accessories For Metal Sheet Roong

คลิกเพื่อดู ขาติค สำหรับหลังคาเหล็ก เมทัลชีทลอนสรวโร(คางหมู)
อุปกรณ์สำหรับติดตั้งหลังคาเหล็กเมทัลชีท คุณสมบัตืคงทน
แข็งแรง ทนทานต่อสภาวะอากาศรับน้ำหนักหลังคาได้ดีคงรูป
หลังคาไม่บิดเบี้ยว ไม่ยุบตัว

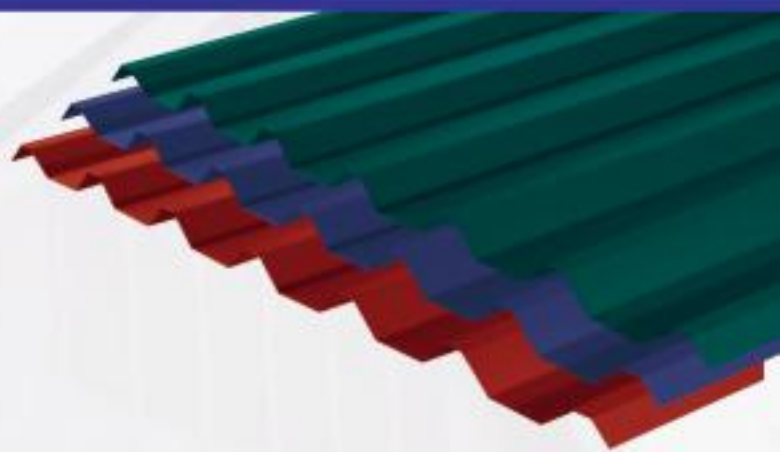

8000231010



กันนกด้านบน 750 BL

8000230242



ซีคดึบยึคควรอบหลังคา KL 700

8000230240



คอนเนคเตอร์ 750s 38mm.

8000231040



กันนกด้านล่าง 750 BL

8000230234



คอนเนคเตอร์ 600 90 mm.

8000231060



กันนกด้านล่างหลังคา 650 B

8000231060



กันนกด้านล่าง KL 700

8000230230



คอนเนคเตอร์หลังคา 750 s
สแตนดาร์ด

8000230239



คอนเนคเตอร์ 750BL
ตัวกลาง 60mm.

8000230232

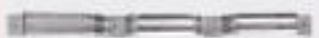

คอนเนคเตอร์ 750 BL

8000231020



กันนกด้านบนหลังคา 650 A

8000230237



760 Connector

8000231070



กันนกด้านล่าง 750 s

8000230238



คอนเนคเตอร์ 750BL
ตัวข้าง 60mm.

8000230229

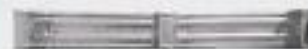

คอนเนคเตอร์ KL 700

8000230231



TRP 25-750 ss Connector

8000231030



กันนกด้านบนหลังคา 650 B

8000230236



730 SANTAI Connector



คอนเนคเตอร์ 750BL
สแตนดาร์ด 60mm.

8000231000



กันนกด้านบนหลังคา KL 700

8000230241



คอนเนคเตอร์ 750 s ซาเดี่ยว

8000230235



คอนเนคเตอร์ 650 120 mm.

8000231050



กันนกด้านล่างหลังคา 650 A



รางน้ำตะเข้

VALLEY GUTTER SHEET

รางน้ำตะเข้สำเร็จรูปที่ได้มาตรฐานทั้งคุณภาพของวัสดุ และการผลิต มั่นใจได้ในประสิทธิภาพการระบายน้ำที่ดีเยี่ยม น้ำไม่ล้นราง หมกปัญหาไร้วีลม อายุการใช้งานยาวนาน สามารถใช้ได้กับหลังคา กระเบื้องคอนกรีต ได้ทุกชนิด

*โปรดสอบถามรุ่นหลังคาที่ใช้งานได้จากตัวแทนฝ่ายขาย



รุ่นอลูซิงค์ เคลือบสี

ผลิตขึ้นจากเหล็กกล้าไนซ์ เคลือบด้วยสีโพลิเอสเตอร์ ทั้ง 2 ด้าน ตัดแน่น ทนนาน และ เรียบเนียนกว่าการทำสีทั่วไป ป้องกันสนิม ได้เป็นอย่างดี อีกทั้งใช้เครื่องจักรทันสมัยในการผลิต จึงได้ขนาด เท่ากันทุกแผ่น

รางน้ำตะเข้ อลูซิงค์ เคลือบสี

ALU-ZINC VALLEY GUTTER SHEET

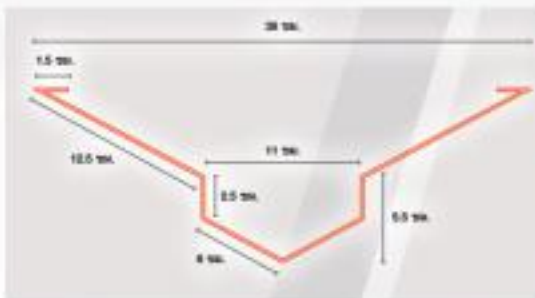

VALLEY GUTTER SHEET DIAMETER

ความกว้างของปีก	12.5 ซม.
ความกว้างร่องราง	11 ซม.
ความกว้างรวม	38 ซม.
ความลึกร่องราง	2.5 ซม.
ความลึกท้องราง	5.5 ซม.
ความยาว	2 เมตร



ข้อแนะนำพิเศษในการติดตั้ง
ปิดรอยต่อด้วย "แผ่นปิดหัวรางน้ำตะเข้ SUG"
ไม่แตกต่างเหมือนการมัดกรี มั่นใจ ไร้วีลม

รหัสสินค้า	รายละเอียด	หน่วย	บรรจุ/ท่อ
2304114010201	รางน้ำตะเข้อลูซิงค์ เคลือบสี	แผ่น	10



แประแนงเหล็ก STEEL PURLIN

เป็นอุปกรณ์สำหรับโครงหลังคา ผลิตจากวัสดุคืบที่
คัดสรรแล้ว ด้วยเทคโนโลยีอันทันสมัย และ เคลือบ
ด้วยสารป้องกันสนิม **กัลวาไนซ์ (Galvanized)**
แข็งแรง รับน้ำหนักได้มาก น้ำหนักเบา ติดตั้งได้ง่าย
สะดวก รวดเร็ว ประหยัดค่าใช้จ่าย สามารถใช้แทน
แปเหล็กทั่วไปในท้องตลาด

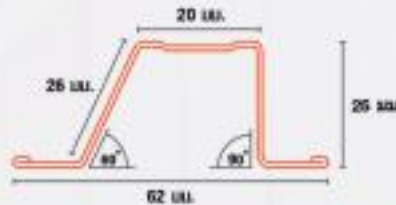

Size : 25 x 62 mm.
Length : 4,000 / 6,000 mm.

ใช้กับกระเบื้องหลังคาคอนกรีตทั่วไป
*ระยะจันทัน ไม่เกิน 1 เมตร



รหัสสินค้า	รายละเอียด	ความหนา (มม.)	ความยาว (เมตร)	น้ำหนัก/เส้น ประมาณ +/- (กก.)	มัด/จำนวน (เส้น)
79050470223	แปเหล็ก รูปสี่เหลี่ยม	0.50	6	2.30	10 เส้น
79050470224	แปเหล็ก รูปสี่เหลี่ยม	0.50	6	2.40	10 เส้น
	แปเหล็ก รูปสี่เหลี่ยม	0.50	6	2.50	10 เส้น
79050470326	แปเหล็ก รูปสี่เหลี่ยม	0.55	6	2.60	10 เส้น
79050470327	แปเหล็ก รูปสี่เหลี่ยม	0.55	6	2.70	10 เส้น
	แปเหล็ก รูปสี่เหลี่ยม	0.55	6	2.80	10 เส้น
79050470532	แปเหล็ก รูปสี่เหลี่ยม	0.70	6	3.30	10 เส้น
79050470534	แปเหล็ก รูปสี่เหลี่ยม	0.70	6	3.40	10 เส้น
79050470535	แปเหล็ก รูปสี่เหลี่ยม	0.70	6	3.50	10 เส้น
	แปเหล็ก รูปสี่เหลี่ยม	0.70	6	3.60	10 เส้น
79050470746	แปเหล็ก รูปสี่เหลี่ยม	1.0	6	4.60	10 เส้น
79050470747	แปเหล็ก รูปสี่เหลี่ยม	1.0	6	4.70	10 เส้น

แปซีลาย C-LINE STEEL PURLIN

Size : 12.5 x 35 mm.
Length : 4,000 mm.



ใช้กับแผ่นยิปซัม งานฝ้าฉาบเรียบ



รหัสสินค้า	รายละเอียด	ขอบสี	ความหนา (มม.)	ความยาว (เมตร)	น้ำหนัก/เส้น ประมาณ +/- (กก.)	บรรจุมัดใหญ่
790803101002	ซีลาย รูปสี่เหลี่ยม	สีเหลือง	0.50 - 0.55	4	0.525	80 เส้น
790803101003	ซีลาย รูปสี่เหลี่ยม	สีชมพู	0.56 - 0.59	4	0.575	80 เส้น
790803101004	ซีลาย รูปสี่เหลี่ยม	สีแดง	0.60 - 0.65	4	0.625	80 เส้น
790803101006	ซีลาย รูปสี่เหลี่ยม	สีเขียว	0.70 - 0.75	4	0.725	80 เส้น
790803101008	ซีลาย รูปสี่เหลี่ยม	สีม่วง	0.80 - 0.85	4	0.825	80 เส้น

**โปรดเช็คราคาสินค้าทุกครั้งก่อนสั่งซื้อ ราคาจะมีการปรับขึ้นลงตามราคาวัตถุดิบ

** อุปกรณ์ตัว C ตัว U , จากซีลาย , อุปกรณ์ซีลาย สอบถามเพิ่มเติมได้ที่พนักงานขาย

หมายเหตุ : -ราคานี้ยังไม่รวมภาษีมูลค่าเพิ่ม 7% และยังไม่รวมค่าขนส่ง - โปรดสอบถามรายการไปรษณีย์จากผู้แทนจำหน่าย
-ราคาอาจเปลี่ยนแปลงได้โดยไม่ต้องแจ้งให้ทราบล่วงหน้า รวมทั้งข้อผิดพลาดจากการพิมพ์



เหล็กฉากรูหนาพิเศษ SUG BOLD SLOTTED ANGLE BAR

เหล็กฉาก SUG ผลิตจากวัสดุเกรด A ที่ผ่านการคัดสรรเป็นพิเศษผลิตด้วยเครื่องจักรที่ทันสมัย ทำให้ได้ ร่องรู ที่สม่ำเสมอต่อการติดตั้งประกอบตามต้องการ ทำสีด้วยกรรมวิธีพิเศษสีทนทำให้ยึดเกาะกับเนื้อเหล็กได้ไม่หลุดลอกง่าย ช่วยยืดอายุการใช้งานได้มากกว่า การทำสีด้วยกรรมวิธีอื่น



1.1/2"



1.1/2"

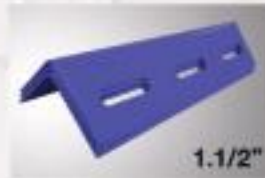

1.1/2"



2.1/4"



2.1/4"

รหัสสินค้า	รายละเอียด	ความหนา	สี	บรรจุ/มัด
8251201501516	เหล็กฉาก SUG 1-1/2" x 1-1/2"	1.6 mm.	น้ำเงิน	10 เส้น
8251301501516	เหล็กฉาก SUG 1-1/2" x 1-1/2"	1.6 mm.	ส้ม	10 เส้น
8250201501516	เหล็กฉาก SUG 1-1/2" x 1-1/2"	1.6 mm.	ขาว	10 เส้น
8251201501518	เหล็กฉาก SUG 1-1/2" x 1-1/2"	1.8 mm.	น้ำเงิน	10 เส้น
8251301501518	เหล็กฉาก SUG 1-1/2" x 1-1/2"	1.8 mm.	ส้ม	10 เส้น
8250201501518	เหล็กฉาก SUG 1-1/2" x 1-1/2"	1.8 mm.	ขาว	10 เส้น
8251201502220	เหล็กฉาก SUG 1-1/2" x 2-1/4" หน้าใหญ่	2.0 mm.	น้ำเงิน	10 เส้น
8251301502220	เหล็กฉาก SUG 1-1/2" x 2-1/4" หน้าใหญ่	2.0 mm.	ส้ม	10 เส้น

เหล็กฉากรูสี่เทา

เหล็กฉาก TITAN ผลิตจากวัสดุเกรด A ที่ผ่านการคัดสรรเป็นพิเศษผลิตด้วยเครื่องจักรที่ทันสมัย ทำให้ได้ ร่องรู ที่สม่ำเสมอต่อการติดตั้งประกอบตามต้องการ



1.1/2"

รหัสสินค้า	รายละเอียด	ความหนา	สี	บรรจุ/มัด
8250101501516	เหล็กฉาก TITAN 1-1/2" x 1-1/2"	1.6 mm.	เทา	10 เส้น
8250101501518	เหล็กฉาก TITAN 1-1/2" x 1-1/2"	1.8 mm.	เทา	10 เส้น
8250101501520	เหล็กฉาก TITAN 1-1/2" x 1-1/2"	2.0 mm.	เทา	10 เส้น
	เหล็กฉาก TITAN 1-1/2" x 2-1/4" หน้าใหญ่	1.8 mm.	เทา	10 เส้น
	เหล็กฉาก TITAN 1-1/2" x 2-1/4" หน้าใหญ่	2.0 mm.	เทา	10 เส้น

อุปกรณ์ประกอบเหล็กฉาก



รหัสสินค้า	รายละเอียด	ใช้สำหรับเหล็กฉากขนาด	สี	บรรจุ/ถุง	บรรจุ/ลัง
8252010200400	น๊อตเหล็กฉาก หัวกลม 1/4" x 1/2"	1-1/2"	Y/Z	40 ชุด	50 ถุง
8252010200402	น๊อตเหล็กฉาก หัวกลม 1/4" x 1/2"	1-1/2"	Y/Z	บรรจุ 50 kg./ กระสอบ	
	น๊อตเหล็กฉาก หัวเหลี่ยม 5/16" x 1/2" (สั้น)	2-1/4"	W/Z	50 ชุด	50 ถุง
	น๊อตเหล็กฉาก หัวเหลี่ยม 5/16" x 3/4" (ยาว)	2-1/4"	W/Z	50 ชุด	50 ถุง
8253010010101	มุมเหล็กฉาก	1-1/2"		20 แผ่น	50 ถุง
220104300100	PVC รองขาเหล็กฉาก ขนาด 1-1/2" x 1-1/2"	1-1/2"	ดำ	100 ตัว	
220104300102	ยางรองขาเหล็กฉาก ขนาด 1-1/2" x 2-1/4"	2-1/4"	ดำ	100 ตัว	ซ้าย50 ขวา50



ให้การอาร์คที่นุ่ม และเรียบ สะเก็ดไฟน้อย
เกาะแฉีกง่าย ผิวรอยเชื่อมมีความเรียบ
สวยงามเป็นมันวาว ควันไฟน้อย กินไฟต่ำ ประหยัดไฟ



TITAN-88

Lloyd's
Register

APPROVED
WELDING
CONSUMABLE



WELDING ELECTRODES

CLASSIFICATION

JIS:D4313 AWS:E6013 TIS:E43 2R11



รหัสสินค้า	รายการ	หน่วย	บรรจุ/กล่อง	บรรจุ/ลัง
82000025	ลวดเชื่อมไฟฟ้า TITAN (E-6013) 2.6 mm.	ก.ก.	2 ก.ก.	20 ก.ก.
82000032	ลวดเชื่อมไฟฟ้า TITAN (E-6013) 3.2 mm.	ก.ก.	5 ก.ก.	20 ก.ก.
82000040	ลวดเชื่อมไฟฟ้า TITAN (E-6013) 4.0 mm.	ก.ก.	5 ก.ก.	20 ก.ก.

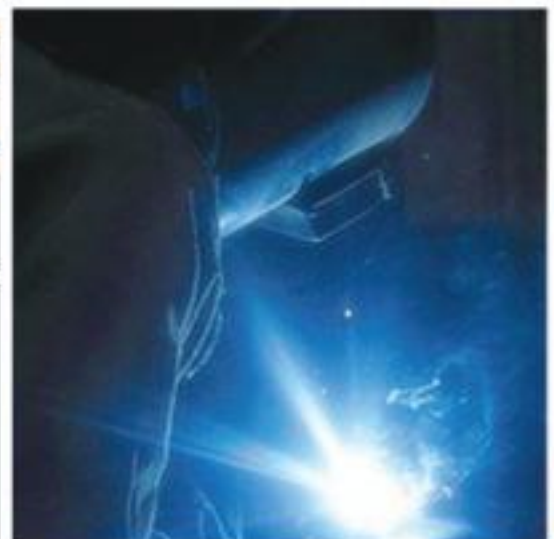
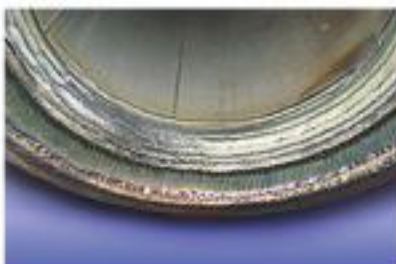

หมายเหตุ : -ราคานี้ยังไม่รวมภาษีมูลค่าเพิ่ม 7% และยังไม่รวมค่าขนส่ง - โปรดสอบถามรายการไปรษณีย์จากผู้แทนจำหน่าย
-ราคาอาจเปลี่ยนแปลงได้โดยไม่ต้องแจ้งให้ทราบล่วงหน้า รวมทั้งข้อผิดพลาดจากการพิมพ์

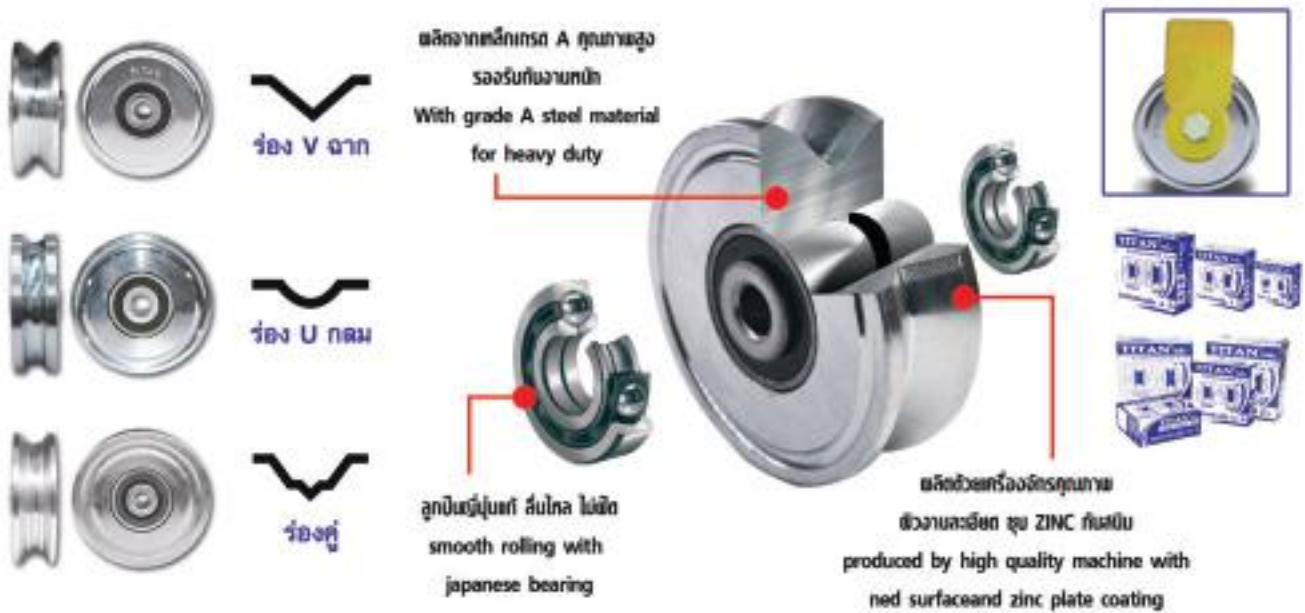

รหัสสินค้า	ขนาด กว้าง	หนา	รู	บรรจุ/ลัง	41510010170	41510010180	41510010190
					ร่อง V ฉาก	ร่อง U กลม	ร่องคู่
20	2"	1"	3/8"	90 ลูก			
25	2.1/2"	1"	3/8"	60 ลูก			
30	3"	1"	3/8"	50 ลูก			
32	3"	1.1/4"	3/8"	32 ลูก			
33	3"	1.1/4"	1/2"	32 ลูก			
35	3.1/2"	1.1/4"	1/2"	24 ลูก			
42	4"	1.1/4"	1/2"	15 ลูก			
50	5"	1.1/2"	1/2"	10 ลูก			
60	6"	1.1/2"	1/2"	10 ลูก			

อุปกรณ์ล้อฉาก ACCESSORIES



รหัสสินค้า	รายละเอียด	ขนาด	รู	บรรจุ/ลัง
415102001030	ชาดัดเดี่ยว พร้อมน็อต	3"	3/8"	60 คู่
415102001040	ชาดัดเดี่ยว พร้อมน็อต	4"	1/2"	50 คู่
415102002030	ชาดัดคู่ ไม่กระดก	3"	3/8"	30 คู่
415102002040	ชาดัดคู่ ไม่กระดก	4"	1/2"	25 คู่
415102003030	ชาดัดคู่ แบบกระดก	3"	3/8"	20 ชุด
415102003040	ชาดัดคู่ แบบกระดก	4"	1/2"	20 ชุด
415102003050	ชาดัดคู่ แบบกระดก	5"	1/2"	10 ชุด
415102003060	ชาดัดคู่ แบบกระดก	6"	1/2"	10 ชุด

บุช ประตู่เหล็ก



รหัสสินค้า	ขนาด	ยาวทั้งตัว	บรรจุ/ถุง	บรรจุ/ลัง	41510010131	41510010142
					ไม่ชุบ	ชุบขาว
04	1/2"	50 mm.	10 ถุง	400 ถุง		
05	5/8"	55 mm.	10 ถุง	400 ถุง		
06	3/4"	55 mm.	10 ถุง	200 ถุง		
10	1"	60 mm.	10 ถุง	100 ถุง		
12	1-1/4"	70 mm.	10 ถุง	60 ถุง		
15	1-1/2"	75 mm.	10 ถุง	60 ถุง		
20	2"	100 mm.	2 ถุง	20 ถุง		

ล้อประคองเหล็ก ไม่มีลูกปืน + หัวน๊อต 2 ตัว



รหัสสินค้า	ขนาด	เกลียว	บรรจุ/ถุง	บรรจุ/ลัง	ไม่ชุบ	ชุบขาว
4151001020010	1"	1/2" #12	10 ถุง	100 ถุง		
4151001020012	1.1/4"	1/2" #12	10 ถุง	100 ถุง		
4151001020015	1.1/2"	1/2" #12	10 ถุง	100 ถุง		

ล้อประคองเหล็ก มีลูกปืน + หัวน๊อต 2 ตัว



รหัสสินค้า	ขนาด	เกลียว	บรรจุ/ถุง	บรรจุ/ลัง	ไม่ชุบ	ชุบขาว
4151001021010	1"	1/2" #12	10 ถุง	100 ถุง		
4151001021012	1.1/4"	1/2" #12	10 ถุง	100 ถุง		
4151001021015	1.1/2"	1/2" #12	10 ถุง	100 ถุง		

ล้อประคองไนลอน ไม่มีลูกปืน + หัวน๊อต 2 ตัว



รหัสสินค้า	ขนาด	เกลียว	บรรจุ/ถุง	บรรจุ/ลัง	ไม่ชุบ	ชุบขาว
4151001022010	1"	1/2" #12	10 ถุง	100 ถุง		
4151001022012	1.1/4"	1/2" #12	10 ถุง	100 ถุง		
4151001022015	1.1/2"	1/2" #12	10 ถุง	100 ถุง		

กลอนประตู ขวาง ซ้าย - ขวา



รหัสสินค้า	ขนาด	ตีบ	สี	บรรจุ/ลัง	หมายเหตุ
	3/8" x 5"	2 ln 1	รุ้ง	100 ชุด	สินค้าขาย ยกบรรจุ ไม่แกะ
	5/8" x 6"	2 ln 1	รุ้ง	50 ชุด	
415101005060	5/8" x 6"	ซ้าย L	รุ้ง	50 ชุด	
415101005061	5/8" x 6"	ขวา R	รุ้ง	50 ชุด	

กลอนประตู ขวางลงดิน ซ้าย - ขวา

รหัสสินค้า	ขนาด	ตีบ	สี	บรรจุ/ลัง	หมายเหตุ
415101005100	5/8" x 10"	ซ้าย L	รุ้ง	25 ชุด	สินค้าขาย ยกบรรจุ ไม่แกะ
415101005101	5/8" x 10"	ขวา R	รุ้ง	25 ชุด	
415101005170	5/8" x 17"	ซ้าย L	รุ้ง	25 ชุด	
415101005171	5/8" x 17"	ขวา R	รุ้ง	25 ชุด	
415101005240	5/8" x 24"	ขวา L	รุ้ง	10 ชุด	
415101005241	5/8" x 24"	ขวา R	รุ้ง	10 ชุด	
415101005320	5/8" x 32"	ขวา L	รุ้ง	10 ชุด	
415101005321	5/8" x 32"	ขวา R	รุ้ง	10 ชุด	
415101005420	5/8" x 42"	ขวา L	รุ้ง		
415101005421	5/8" x 42"	ขวา R	รุ้ง		

หมายเหตุ : -ราคาข้างนี้ยังไม่รวมภาษีมูลค่าเพิ่ม 7% และยังไม่รวมค่าขนส่ง - โปรดสอบถามรายการไปรษณีย์จากผู้แทนจำหน่าย
-ราคาอาจเปลี่ยนแปลงได้โดยไม่ต้องแจ้งให้ทราบล่วงหน้า รวมทั้งข้อผิดพลาดจากการพิมพ์



เอส ยู จี

บริษัท สยาม ยูเนียน โกลด์ แทรคคิง จำกัด
SIAM UNION GOLD TRADING CO.,LTD.
โทร : 02-420-6734-6 แฟกซ์ : 02-420-6765-6
www.sugbolts-nuts.com LINE : SUG168

ตัวแทนจำหน่าย :